

ALKON

50 c - 70 c

ÚTMUTATÓ A TELEPÍTŐNEK ÉS KARBANTARTÓNAK





<http://www.unicalag.it/prodotti/professionale-300/light-commercial-alluminio/1003/alkon-50>



<http://www.unicalag.it/prodotti/professionale-300/light-commercial-alluminio/1004/alkon-70>

Figyelem, a jelen kézikönyv az érvényes törvényeknek megfelelően a szakmailag képzett telepítő és/vagy karbantartó szakember számára nyújt kizárólagos útmutatásokat.

A felhasználó NINCS felhatalmazva arra, hogy beavatkozásokat végezzen a kazánon.

A kazánhoz mellékelt kézikönyvekben foglalt útmutatások figyelmen kívül hagyása következtében személyekben, állatokban vagy dolgokban bekövetkező sérülések esetén a gyártó nem tehető felelőssé

1	ÁLTALÁNOS INFORMÁCIÓK.....	4
1.1	Általános figyelmeztetések	4
1.2	A kézikönyvben használt szimbólumok.....	5
1.3	A készülék megfelelő használata.....	5
1.4	A készülék felelőse számára nyújtandó információk.....	5
1.5	Biztonsági figyelmeztetések.....	6
1.6	Műszaki adattábla	7
1.7	A víz kezelése.....	8
1.8	A kazán fagyvédelme.....	8

2	MŰSZAKI JELLEMZŐK ÉS MÉRETEK.....	9
2.1	Műszaki jellemzők.....	9
2.2	Áttekintő ábra a főbb alkatrészek és a befoglaló méretek megjelölésével	9
2.3	Méretek	10
2.4	Térfogatáram / rendelkezésre álló nyomásgörbe	12
2.5	Működési adatok.....	13

3	UTASÍTÁSOK A TELEPÍTŐ SZÁMÁRA	14
3.1	Általános figyelmeztetések.....	14
3.2	Telepítési szabályok	14
3.3	A beszerelést megelőző ellenőrzések és módosítások a rendszerben.....	14
3.4	Csomagolás	15
3.5	Elhelyezés a hőközpontban	16
3.6	Égéstermék-elvezető cső bekötése	17
3.7	Bekötés	21
3.8	A készülék feltöltése.....	22
3.9	Elektromos bekötések	23
3.10	Első begyújtás.....	25
3.11	A termikus határfok mérése beüzemeléskor	26
	3.11.1 A kalibrálási funkció aktiválása	26
	3.11.2 Szondák elhelyezése	26
3.12	Az égő beszabályozása	27
	3.12.1 A teljesítménynek a fűtőberendezéshez történő szabályozása	29

4	FELÜLVIZSGÁLAT ÉS KARBANTARTÁS.....	30
4.1	Felülvizsgálati és karbantartási utasítások	30
4.3	Felkészítés más gázok használatához	32
4.4	A működési paraméterek programozása	33
4.5	Elektromos bekötés	35
4.6	Hibakódok.....	36

1.1 - ÁLTALÁNOS FIGYELMEZTETÉSEK

A használati útmutató a termék szerves és alapvetően fontos részét képezi. Az útmutatót a felhasználónak kell megőriznie.

Olvassa el figyelmesen a kézikönyv figyelmeztetéseit, mert fontos utasításokat tartalmaz a biztonságos beszereléssel, használattal és karbantartással kapcsolatban.

Őrizze meg gondosan az útmutatót, mert a későbbiekben még szüksége lehet rá.

Készülékének telepítését és karbantartását a hatályos jogszabályok betartásával a gyártó útmutatásai alapján, szakmailag megfelelően képzett és törvény alapján a feladatra felhatalmazott szakembernek kell elvégezni.

A használati meleg víz előállítására használt rendszerek kialakításához **KÖTELEZŐ** a törvényi előírásoknak megfelelő anyagokat használni a rendszer teljes egészén.

Szakembernek minősül az a személy, aki megfelelő ismeretekkel és tapasztalattal rendelkezik a lakossági fűtőrendszerek és használati meleg víz előállítására alkalmas berendezések terén. A szakembernek a törvény által meghatározott engedélyekkel kell rendelkeznie.

A kazán hibás beszereléséből vagy nem kielégítő karbantartásból eredő személyi, állatokban okozott vagy dologi sérülésekért és károkért a gyártó nem vonható felelősségre.

Bármilyen karbantartási vagy tisztítási művelet megkezdése előtt a rendszerbe szerelt főkapcsoló vagy egyéb megszakító segítségével áramtalanítsa a készüléket.

Ne takarja le a kazán égési levegő/égéstermék kivezető végelemét.

A készülék hibája és/vagy rossz működése esetén kapcsolja ki, ne próbálja semmilyen módon javítani vagy közvetlen beavatkozást végezni rajta. Kizárólag hivatalos Unical szervizeshez forduljon.

A termékek esetleges javítását csak az Unical által arra felhatalmazott szakember végezheti, kizárólag eredeti alkatrészek felhasználásával. A fentiekben foglalt utasítások figyelmen kívül hagyása esetén nem biztosítható a készülék biztonságos működése, és a jótállás érvényét veszti.

A készülék hatékonyságának és helyes működésének garantálása érdekében nélkülözhetetlen az éves karbantartás felhatalmazott szakemberrel történő elvégzése.

Ha úgy dönt, hogy a készüléket nem használja tovább, az esetleges veszélyforrásokat jelentő alkatrészeket ártalmatlanítani kell.

A készülék újraindítása előtt mossa át a használati meleg víz rendszert úgy, hogy addig folyatja a vizet, amíg a rendszerben lévő összes víz ki nem cserélődik.

Ha a készüléket eladja, elköltözik és a készüléket a lakóépületben hagyja, vagy a készüléket elajándékozza, győződjön meg arról, hogy a használati útmutató a készülékkel együtt maradjon, és biztosítsa az új tulajdonos és/vagy kivitelező számára a használatot.

Az opciós tartozékokkal vagy készletekkel (beleértve az elektromos alkatrészeket is), kizárólag eredeti tartozékok használhatók.

A kazánt használja a rendeltetési célnak megfelelően. Minden más használat nem rendeltetésszerűnek, és mint ilyen veszélyesnek minősül (*).

1.2 - A KÉZIKÖNYVBEN HASZNÁLT SZIMBÓLUMOK

Az útmutató tanulmányozása során fordítson különös figyelmet az alábbi szimbólumok által kiemelt részekre:



VESZÉLY!

Súlyos, akár életveszélyes sérülések veszélye



FIGYELEM!

A berendezés épségére és a környezetre potenciálisan veszélyes helyzetek



MEGJEGYZÉS!

Javaslatok a használathoz



MEGJEGYZÉS!

További információkat talál a Műszaki információk leírásában:

<http://www.unicalag.it/catalogo-prodotti/professionale-300/light-commercial-alluminio/1003/alkon-50>



MEGJEGYZÉS!

További információkat talál a Műszaki információk leírásában:

<http://www.unicalag.it/catalogo-prodotti/professionale-300/light-commercial-alluminio/1004/alkon-70>

1.3 - A KÉSZÜLÉK RENDELTETÉSSZERŰ HASZNÁLATA



Az ALKON 50 / 70 kazán az aktuális műszaki színvonalnak és az elismert biztonsági műszaki szabályoknak megfelelően készült.

Ennek ellenére a nem rendeltetésszerű használat veszélyeztetheti a felhasználó és más személyek testi épségét, és károsíthatja a készüléket vagy egyéb berendezéseket.

A készüléket meleg víz keringtetésű fűtési és használati meleg víz előállítására szolgáló rendszerek számára tervezték.

Bármilyen eltérő felhasználást nem rendeltetésszerű használatnak kell tekinteni.

Nem rendeltetésszerű használatból eredő kár esetén az UNICAL AG S.p.A. semmilyen felelősséget nem vállal.

A rendeltetésszerű használat egyben a kézikönyvben szereplő utasítások pontos betartását is jelenti.

1.4 - A KÉSZÜLÉK FELELŐSE SZÁMÁRA NYÚJTANDÓ INFORMÁCIÓK



A felhasználót meg kell ismertetni a fűtési rendszer működésével és használatával, pontosabban:

- Adja át a felhasználónak az útmutatókat a csomagolásban található zacskóban szereplő egyéb dokumentációval együtt. **A felhasználónak meg kell őriznie a jelen dokumentációt egy esetleges későbbi tanulmányozás céljából.**
- Hívja fel a felhasználó figyelmét a szellőző rendszer és a füstelvezető rendszer fontosságára, kiemelve, hogy a rendszerek bármilyen módosítása tilos.
- Tájékoztassa a felhasználót a rendszer víznyomásának ellenőrzéséről, valamint mutassa meg, hogyan állítható helyre a rendszerben a víznyomás.
- Tájékoztassa a felhasználót a hőmérséklet, egységek/termosztátok és radiátorok energiamegtakarítás szempontjából megfelelő beállításáról.
- Felhívjuk a figyelmét arra, hogy a jelenleg hatályos előírások értelmében a készülék ellenőrzését és karbantartását a vonatkozó előírásoknak valamint a gyártó utasításainak megfelelően kell elvégezni.
- Ha a készüléket eladja, elköltözik és a készüléket a lakóépületben hagyja, vagy a készüléket elajándékozza, győződjön meg arról, hogy a használati útmutató a készülékkel együtt marad, és biztosítsa az új tulajdonos és/vagy kivitelező számára a használatot.

A jelen kézikönyvben foglalt útmutatások figyelmen kívül hagyása következtében személyekben, állatokban és tárgyokban bekövetkező sérülések és károk esetén a gyártó nem tehető felelőssé.

1.5 - BIZTONSÁGI FIGYELMEZTETÉSEK



FIGYELEM!

Gyermekek nem használhatják a berendezést.

A berendezést csak felnőtt személyek használhatják, és csak miután gondosan elolvasták a felhasználó / felelős számára készített használati utasítási kézikönyvet.

A gyermekeket felügyelet alatt kell tartani, hogy ne játsszanak a berendezéssel, vagy ne állítsák el azt.



FIGYELEM!

A készülék telepítését, besabályozását és karbantartását a hatályos jogszabályoknak és rendelkezéseknek megfelelően képzett szakembereknek kell elvégezni, mert a hibás telepítés személyekben, állatokban és tárgyokban kárt okozhat, amiért a gyártó nem tehető felelőssé.



VESZÉLY!

A kazán karbantartási és javítási munkálatait NE próbálja meg önállóan, hivatalos Unical szerviz segítségével elvégezni.

Minden beavatkozást hivatalos Unical szervizesnek kell elvégeznie, azt tanácsoljuk, kössön karbantartási szerződést.

A szabálytalan karbantartás veszélyeztetheti a gép biztonságos működését, és olyan személyi, állatban okozott és dologi károkat, sérüléseket okozhat, amelyekért a gyártó nem vonható felelősségre.



A készülékhez csatlakoztatott részek módosítása (a készülék telepítésének befejezése után).

Ne végezzen módosítást az alábbi elemeken:

- a kazánon
- a gáz-, levegő-, víz-, és elektromos csatlakozásokon
- a füst elvezetőn, a biztonsági szelepen és az elvezető csőrendszeren
- a készülék biztonságát befolyásoló alkotórészekon



Figyelem!

A menetes csatlakozók megszorításához kizárólag megfelelő villáskulcs használható.

A nem rendeltetésszerű használat és/vagy a nem megfelelő szerszámok alkalmazása károkat (pl. víz-, vagy gázszivárgást) okozhat.



FIGYELEM!

Előírások propán gáz működtetésű készülékekhez

A készülék beszerelése előtt ellenőrizze, hogy a gáztartály légtelenített-e.

A gáztartály műszakilag megfelelő légtelenítését kérje a gázszolgáltatójától vagy más erre engedéllyel rendelkező szakembertől.

Ha a tartály légtelenítése nem megfelelő, a begyűjtés során problémák léphetnek fel.

Ebben az esetben forduljon gázszolgáltatójához.



Gázszag

Amennyiben gázszagot érez, kövesse az alábbi biztonsági szabályokat:

- ne használjon elektromos kapcsolókat
- ne dohányozzon
- ne használjon telefont
- zárja el a gázcsapot
- szellőztesse ki azt a helyiséget, ahol a szivárgás történt
- értesítse a gázműveket vagy egy fűtésrendszerek beépítésére és karbantartására szakosodott céget.



Robbanásveszélyes anyagok és gyúlékony anyagok

Ne használjon vagy tároljon robbanás- vagy tűzveszélyes anyagokat (pl. benzint, festékeket, papírt) abban a helyiségben, ahova a készüléket telepítették.



FIGYELEM!

Ne használja a berendezést támaszték gyanánt bármilyen tárgy számára.

Különösen a folyadékokat tartalmazó edényeknek a kazán tetejére történő ráhelyezését kerülje (palackok, poharak, tartályok vagy mosószeresek).

Ha a berendezés egy szekrénybe van beszerelve, ne tegyen vagy támasszon egyéb tárgyakat annak belsejébe.

1.7 - VÍZ KEZELÉSE



A kazánt ellátó víz kezelésével megelőzheti az üzemzavarokat, és biztosíthatja a kazán tartós működését.



FIGYELEM!
A JÓTÁLLÁS NEM TERJED KI A KAZÁN LERAKÓDÁSOK VAGY KORROZÍV VÍZ JELENLÉTE OKOZTA MEGHIBÁSODÁSÁIRA.



A fűtésrendszerekben a víz ideális pH értéke az alábbi tartományba esik:

ÉRTÉK	MIN.	MAX.
PH	6,5	8
Keménység [°fr]	15 (kb. 8,4 nk)	15 (kb. 8,4 nk)



FIGYELEM (*) lásd általános figyelmeztetések 1.1:

A **csak fűtésre** szolgáló készülékek **NEM** alkalmasak arra, hogy emberi fogyasztásra alkalmas vizet állítsanak elő. 174/2004.



A korrózió csökkentése érdekében alapvető fontosságú egy korrodálódot gátló anyag használata. Annak érdekében, hogy ez megfelelően működjön, a fém felületeknek tisztának kell lenniük.
(lásd www.unical.hu honlapon "A fűtési víz minőségéről" sor mögötti írást)



MEGJEGYZÉS!

További információkat a "Műszaki információk" szakaszban találhat, a kazán oldalán, a www.unicalag.it weblapon.

1.8 -A KAZÁN FAGYVÉDELME



A védelem csak akkor kapcsol be, ha van áram és gázellátás.

Ha a kettő közül az egyik hiányzik, és a 11 (SR) visszaállításkor 2 és 5 °C közötti hőmérsékletet érzékel, a berendezés a 2. poz. táblázatban leírt módon viselkedik.



A rendszer fagyvédelme fűtés rendszerekre tervezett (általános fémfelületre való) inhibitort tartalmazó fagyállókkal hatékonyan biztosítható.

Ne használjon autómotorokra tervezett fagyállót, mert károsíthatja a rendszerben a tömítéseket.

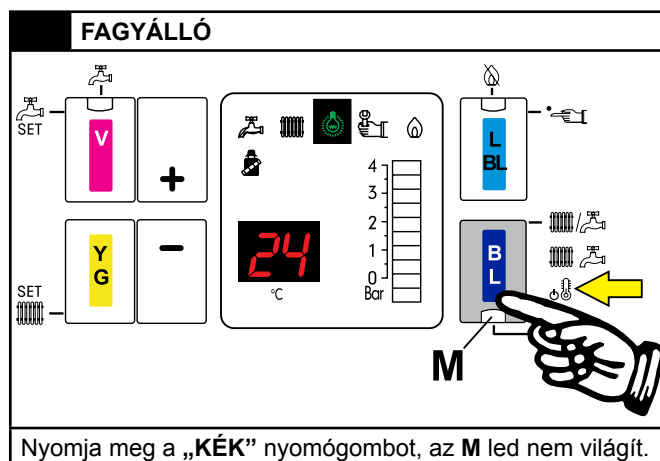

P O S	FAGYVÉDELMI FUNKCIÓ				
	Ellátás		11 - SR (*)	Fagyvédelmi funkció állapota	Mit tesz a kazán?
	Áram	Gáz			
1	BE	BE	< 7 °C	BE	- Égő és szivattyú ON, amíg T > 15°C
2	BE	KI	< 2 ÷ 5 °C	BE	Csak akkor, ha a gáz- és az áramellátás is be van kapcsolva: Fr (E16) HIBAKÓD HIBAJELZÉS (lásd 4.6 fej. HIBAKÓDOK). Begyújtás letiltva.
	KI	BE			
	KI	KI			

(*) 11 érzékelő 2.2 fejezet

2.1 - MŰSZAKI JELLEMZŐK



MEGJEGYZÉS!

További információk a www.unicalag.it webhelyen, a kazán oldalának „Műszaki információk” szakaszában találhatóak

2.2 - BELSŐ NÉZET A FŐ ALKOTÓRÉSZEK MEGJELÖLÉSÉVEL

ALKON 50 c

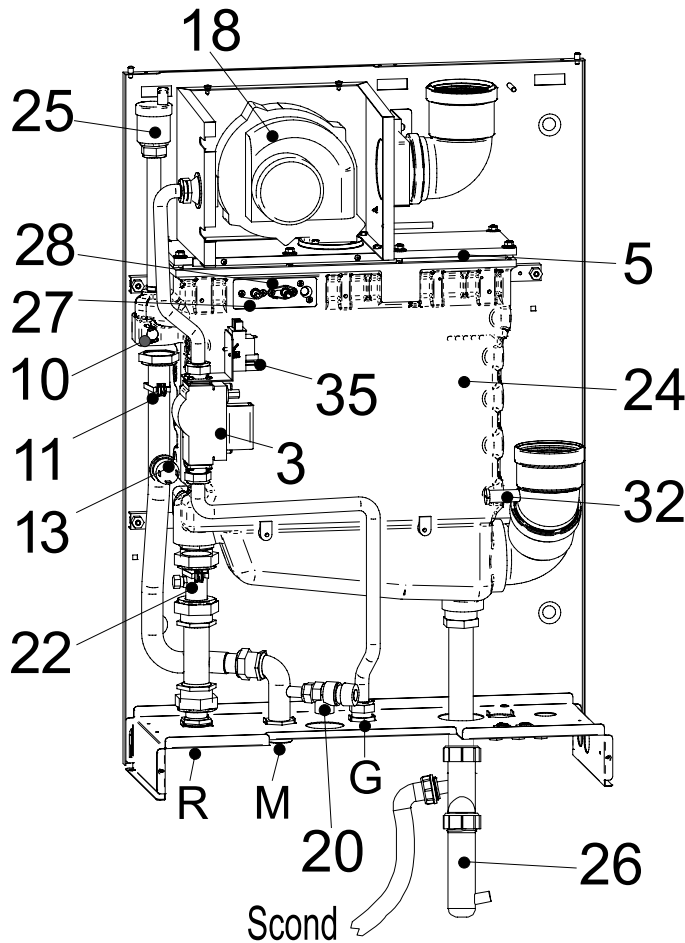

ALKON 70 c

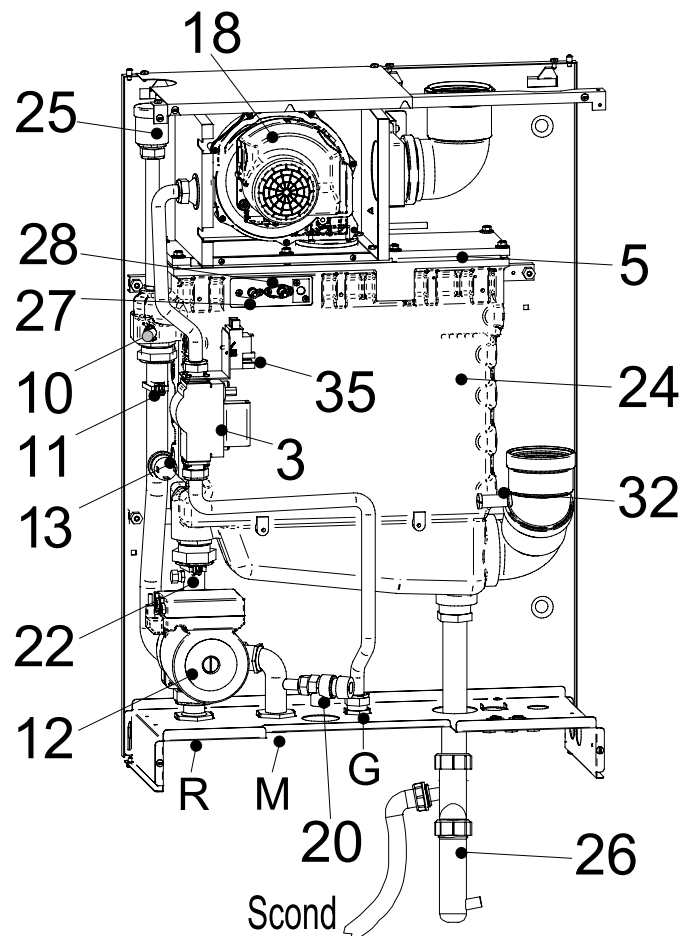

2.3 - MÉRETEK

HOMLOKNÉZET

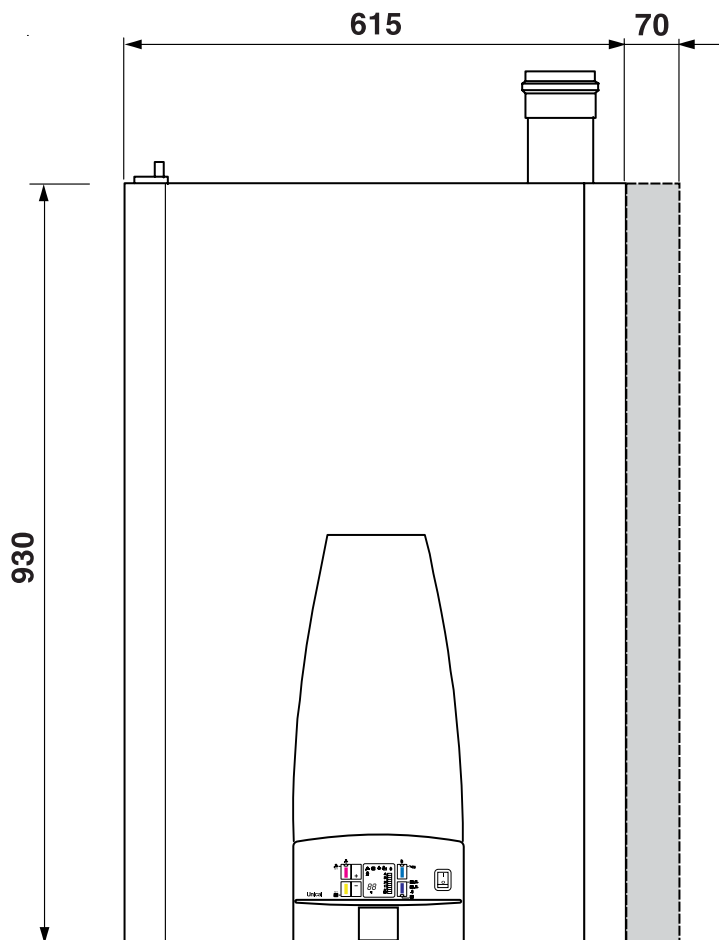

OLDALNÉZET

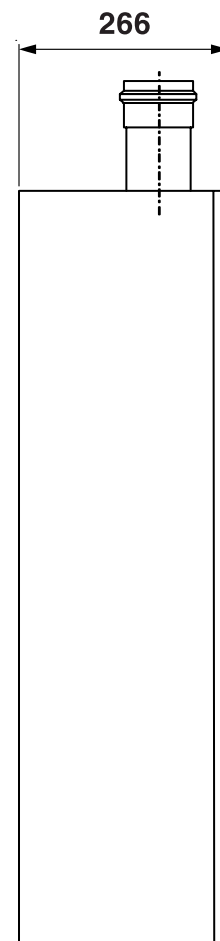

ALULNÉZET

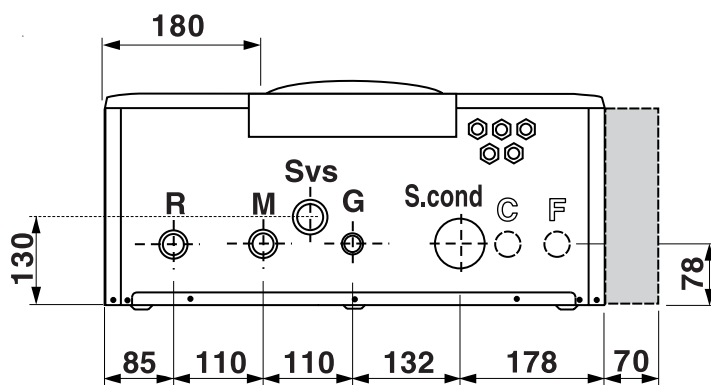

FELÜLNÉZET

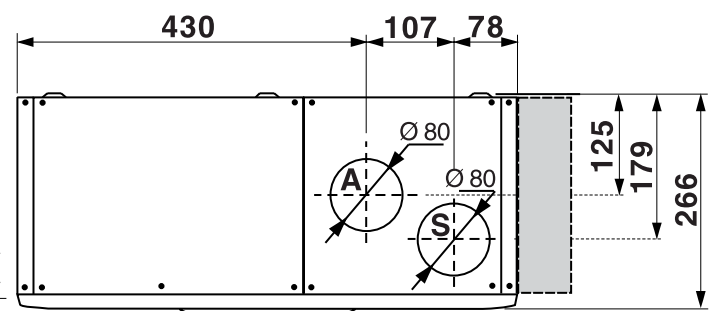

(*) Aszürkével jelzett részek az ACS szettre vonatkoznak.

JELMAGYARÁZAT			
SZ.	C.E.	S.E.	Leírás
1	db	SS	Használati melegvíz hőmérséklet érzékelő (N.H.)
2		FLS	Áramláskapcsoló vízszűrővel (N.H.), szett előkészítés
3		VG	Gázszelep
4	Fd	E. ACC/ RIL	Gyújtó/lángérzékelő elektróda (N.H.)
5			Égő
6			Égéstér (N.H.)
7	AF	TF	Füst kiáramlásgátló hőkapcsoló (N.H.)
8			Tágulási tartály (N.H.)
9	FR HT		Hőcserélő (N.H.)
10	HL	TL	Biztonsági termosztát
11	Hb	SR	Fűtési hőmérséklet érzékelő (1) (2)
12	Ht	P	Keringtető szivattyú
13	Lp	DK	Vízhiány nyomás kapcsoló
14			Kazánleeresztő csap (N.H.)
15			Feltöltő csap (N.H.)
16			Váltószelep (N.H.)
17			Lemezes hőcserélő (N.H.)
18	FL FH	VM	Modulációs ventilátor
19	AF AS	PV	Égéstermék nyomáskapcsoló (N.H.)
20			Biztonsági szelep
21			Automatikus összenyitó (by-pass) (N.H.)
22	rb	SRR	Visszatérő ág hőmérséklet érzékelője
23	tf	TLC	Égéstermék gyújtócső biztonsági hőkapcsoló (N.H.)
24			Alumínium hőcserélő / kondenzátor
25			Légtelenítő szelep
26			Kondenzvíz-elvezető szifon

27		E. RIL.	Ionizációs (lángérzékelő) elektróda	
28		E. ACC.	Gyújtó elektróda	
29			Visszatérő ági elzáró csap (N.H.)	
30		SMG	Fő előremenő szonda (N.H.)	
31			Kondenzvíz lefolyója (N.H.)	
32			Mérőpont a füstcsonkon	
33			HSCP hőszabályozó (N.H.)	
34			Gázcsap (N.H.)	
35			Gyújtótranszformátor	
36			Visszacsapó szelep (N.H.)	
ALKON				
			50 c	70 c
C			Használati meleg víz kimenet (csak ACS szett esetén)	
G			G ¾"	G ¾"
F			Hideg víz bemenet (csak ACS szett esetén)	
M			G 1"	G 1 ¼"
R			G 1"	G 1 ¼"
Rc				
			Feltöltő csap (N.H.)	
Sc				
			Kazán lefolyó (N.H.)	
Svs				
			Biztonsági szelep lefúvató (N.H.)	
Scond				
			Kondenzvíz elvezetés	
A			Levegőbeszívás Ø 80	
S			Füstkivezetés Ø 80	
		C.E.	= HIBAKÓD lásd 4.6 fejezet	
		S.E.	= ELEKTROMOS KAPCSOLÁSI RAJZ JELMAGYARÁZATA lásd a 4.5 fejezetet	
(N.H.) Nem használt alkotóelem				

2.4 - TÉRFOGATÁRAM / RENDELKEZÉSRE ÁLLÓ NYOMÁS DIAGRAM A TELEPÍTÉSHEZ

- A) Rendelkezésre álló nettó hasznos emelési magasság a kazán veszteségei nélkül (az Unical által szállított szivattyúval ellátott kazánoknál)
- B) Nyomó oldal és visszatérő oldal közötti terhelési veszteségek (Szivattyú nélkül szállított kazánoknál)

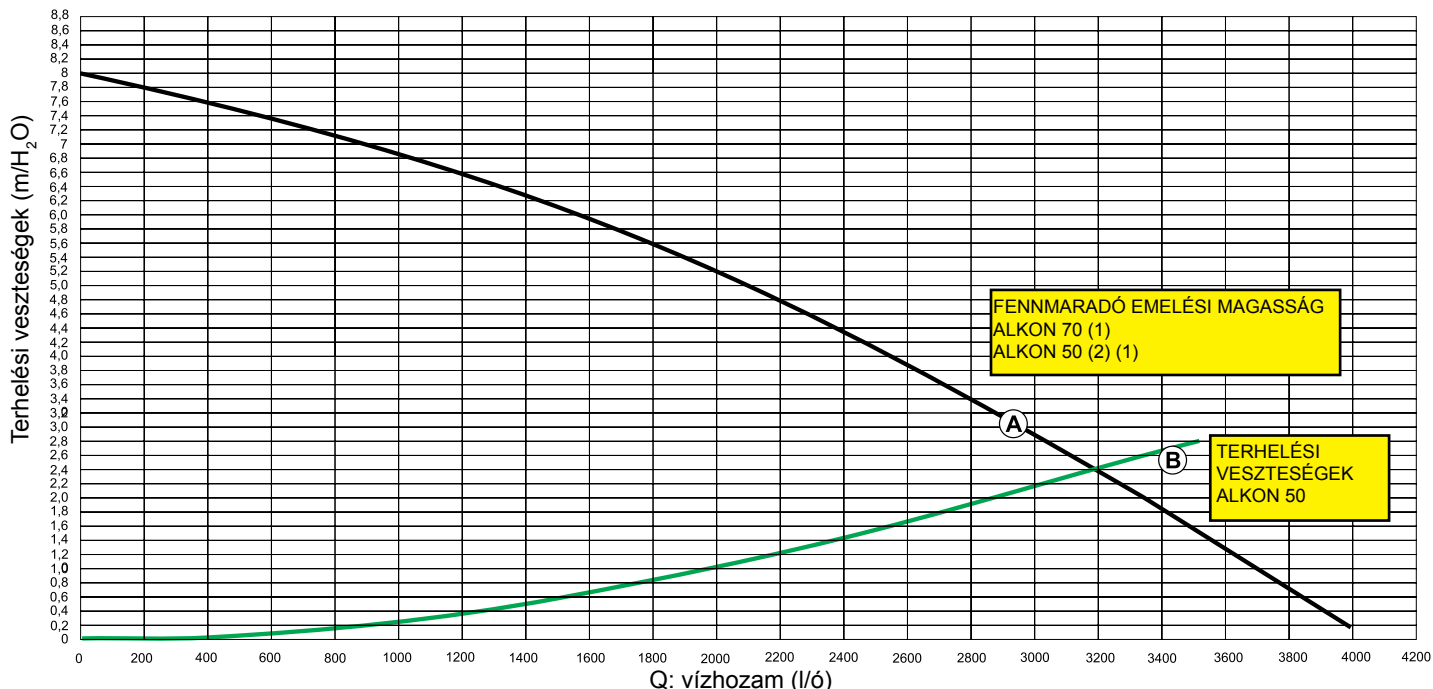

A táblázat a primerköri rendszer Δt értéke szerint megadja a keringtető megközelítő hozamait.

	ALKON 34,8 (ALKON 50 c 34,8 kW-ra szabályozva)	ALKON 50 c	ALKON 70 c
Teljesítmény kW-ban	35,4	49,3	68,5
Legnagyobb hozam l/óraban (Δt 15 K)	2030	2826	3927
Igényelt névleges hozam (Δt 20 K)	1522	2120	2946



Amennyiben a telepítő vagy a tervező meghatározta a szivattyúkat, azokat a kazán és a berendezés adatainak alapján kell méretezni. Rögzített hozam esetén javasolt a jelleggörbe körülbelül 2/3-ának megfelelő hozamú és emelési magasságú szivattyú kiválasztása.

A kazán nyomó oldala és visszatérő oldala között a Δt soha nem lehet kisebb, mint 15 °K.



MEGJEGYZÉS:

A kazánrendszer és a berendezésrendszer közé illesztett hidraulikus kiegyenlítő mindig javasolt, KÖTELEZŐVÉ akkor válik, ha a berendezés a kazánnál engedélyezett legnagyobb hozamoknál többet igényelne, tehát Δt kisebb, mint 15K.

2.5 -MŰKÖDÉSI ADATOK (UNI 10348) és ÁLTALÁNOS JELLEMZŐK

A következők beállításához szükséges adatokat: FŰVŐKÁK – NYOMÁSOK – MEMBRÁNOK – SZÁLLÍTÁSI MENNYISÉGEK az ALKALMASSÁ TÉTEL MÁS GÁZOK HASZNÁLATÁHOZ fejezetben találja.

		ALKON 50 c (34,8-re szabályozva)	ALKON 50 c	ALKON 70 c
A készülék besorolása		II _{2H3P}	II _{2H3P}	II _{2H3P}
Modulációs arány		1:3,6	1:5	1:7
Névleges hőterhelés. Qn	kW	34,8	48,5	67,5
Legkisebb hőterhelés. Qmin	kW	9,6	9,6	9,6
Névleges hasznos teljesítmény (80/60 °C) Pn	kW	33,9	47,2	65,5
Legkisebb hasznos teljesítmény (80/60 °C) Pn min	kW	9,1	9,1	9,1
Névleges hasznos teljesítmény (50/30 °C) Pcond	kW	35,4	49,3	68,5
Legkisebb hasznos teljesítmény (50/30 °C) Pcond min	kW	10,3	10,3	10,3
Hasznos hatásfok névleges terhelésen (80/60 °C)	%	97,29	97,29	97,29
Hatásfok a legkisebb teljesítménynél (80/60 °C)	%	94,8	94,9	94,9
Hasznos hatásfok névleges terhelésen (50/30 °C)	%	101,62	101,62	101,51
Hatásfok a legkisebb teljesítménynél (50/30 °C)	%	104,3	104,3	104,3
Hatásfok a terhelés 30%-ánál (30 °C)	%	107,33	107,33	107,33
Hatásfok osztály a 92/42 EGK irányelv szerint		★★★★	★★★★	★★★★
Égéshőre vonatkoztatott hatásfok névleges terhelésen	%	97,80	97,80	97,41
Égéshőre vonatkoztatott hatásfok minimális terhelés mellett	%	98,42	98,42	98,42
Hővesztés a burkolaton keresztül (Qmin)	%	3,62	3,61	3,61
Hővesztés a burkolaton keresztül (Qn)	%	0,51	0,51	0,12
Hővesztés Stand-by állapotban (Δt 30°C esetén)	%	0,2	0,2	0,2
Égéstermék hőmérséklet T füst - T környezet (min.)(**)	°C	33	33	33
Égéstermék hőmérséklet T füst - T környezet (max.)(**)	°C	43,6	43,6	51,3
Égéstermék tömegáram (min.)	kg/h	15,9	15,9	15,9
Égéstermék tömegáram (max.)	kg/h	57,4	80,0	111,4
Légfelesleg	%	26,84	26,84	20,57
(***) CO ₂ (min/max)	%	9,0 - 9,0	9,0 - 9,2	9,5 - 9,5
Kéményvesztés működő égőnél (min)	%	1,58	1,58	1,58
Kéményvesztés működő égőnél (max)	%	2,20	2,20	2,59
Kéményvesztés kikapcsolt (Off) égőnél ("0" depresszió)	%	0,2	0,2	0,2
Vízszállítási mennyiség a névleges kondenzációs teljesítménynél (ΔT 15 °C)	l/óra	2030	2837	3927
Vízszállítási mennyiség a névleges kondenzációs teljesítménynél (ΔT 20 °C)	l/óra	1522	2120	2946
A berendezés legkisebb működési nyomása	bar	0,5	0,5	0,5
A berendezés legnagyobb működési nyomása	bar	6	6	6
A hőfejlesztő egység legnagyobb megengedett nyomása	bar	8	8	8
Víztartalom	l	3,9	3,9	3,9
G20 földgáz fogyasztás (a készülék előtti nyomás 20 mbar) Qn	m ³ /h	3,68	5,13	7,14
G20 földgáz fogyasztás (a készülék előtti nyomás 20 mbar) Qmin	m ³ /h	1,02	1,02	1,02
	m ³ /h			
	m ³ /h			
Propángáz fogyasztás (a készülék előtti nyomás 37/50 mbar) Qn	kg/h	2,70	3,76	5,24
Propángáz fogyasztás (a készülék előtti nyomás 37/50 mbar) Qmin	kg/h	0,75	0,75	0,75
A kéménycsonkon rendelkezésre álló maximális nyomás	Pa	40 60	40 60	40 60
Maximális kondenzációs hozam 15 °C-nál	kg/h	5,6	7,8	10,87
Kibocsátások				
CO a legkisebb hőszállításnál 0% O ₂ mellett	mg/kWh	19,7	19,7	19,7
NOx a legnagyobb hőszállításnál 0% O ₂ mellett	mg/kWh	48	68	68
NOx a legkisebb hőszállításnál 0% O ₂ mellett	mg/kWh	26	37	37
NOx (az EN 15420 szabvány szerinti súlyozott érték)	mg/kWh	33,9	33,9	34,68
NOx osztály		5	5	5
Elektromos adatok				
Tápfeszültség/Frekvencia	V/Hz	230/50	230/50	230/50
A tápfeszültséget védő biztosíték	A (R)	4	4	4
Legnagyobb felvett elektromos teljesítmény	W	160	172	290
Legkisebb felvett elektromos teljesítmény	W	65	77	145
Fogyasztás stand-by állapotban	W	16	16	16
Védettségi fokozat	IP	X4D	X4D	X4D
(*) Környezeti hőmérséklet = 20 °C				
(**) Hőmérséklet értékek: előremenő ág 80°C / visszatérő ág 60 °C				
(***) Lásd a „FŰVŐKÁK – NYOMÁSOK” táblázatot				

3

CSOMAGOLÁS BESZERELÉSI ÚTMUTATÓ

3.1 - ÁLTALÁNOS FIGYELMEZTETÉSEK



FIGYELEM!

Ezt a kazánt csak arra szabad használni, amire azt kifejezetten tervezték. Minden más felhasználást nem rendeltetés szerű használatnak, ezért veszélyesnek kell tekinteni.

Ez a kazán víz légköri nyomáson forráspont alatti hőmérsékletre történő felmelegítésére szolgál.

A kazán bekötése előtt, végeztesse el szakemberrel az alábbiakat:



a) A rendszer csöveinek alapos átmosása azon lerakódások vagy szennyeződések eltávolítása érdekében, amelyek a kazán rendellenes működését okozhatják akár higiénés szempontból is.

b) Annak ellenőrzése, hogy a kazán alkalmas-e a rendelkezésre álló tüzelőanyaggal történő működésre.

Ez a csomagoláson és a műszaki adatokat tartalmazó táblán olvasható;

c) Annak ellenőrzése, hogy a kémény/füstcső szellőzése megfelelő-e, nincsenek-e rajta szűkületek, és nincsenek ide bekötve egyéb készülékek elvezetései, kivéve abban az esetben, ha a kéményt több felhasználó kiszolgálására tervezték a hatályos előírások és szabványok előírásainak betartásával. Csak ezután az ellenőrzés után szabad felszerelni a kazán és a kémény/füstcső közötti kötőelemet.



FIGYELEM!

Ha a beszerelés helyén a levegőben nagy mennyiségű por és/vagy agresszív/korrozív gázok vannak, biztosítani kell a készülék megfelelő védelmét, és azt, hogy a készülék levegőellátása ne a helyiség levegőjének felhasználásával történjen.



FIGYELEM!

A készüléket oly módon szerelje fel, hogy be lehessen tartani a telepítéshez és a karbantartáshoz előírt legkisebb távolságokat.



A kazánt a működésének és teljesítményének megfelelő fűtőberendezéshez és/vagy használati meleg víz hálózathoz kell csatlakoztatni.



MEGJEGYZÉS!

További információk a www.unicalag.it webhelyen, a kazán oldalának „Műszaki információk” szakaszában található

3.2 - BESZERELÉSI ELŐÍRÁSOK

A berendezés beszerelését az erre engedéllyel rendelkező szakember végezheti, aki vállalja a felelősséget, hogy betartja a helyi és/vagy nemzeti hivatalos közlönyben meghirdetett törvényeket és az alkalmazandó műszaki előírásokat.



MEGJEGYZÉS!

A fűtő egység biztonságos beszerelésére vonatkozó szabványokkal, szabályokkal és előírásokkal kapcsolatban bővebb felvilágosítást az ezzel foglalkozó szakembertől kaphat.

3.3 - A BESZERELÉST MEGELŐZŐ ELLENŐRZÉSEK ÉS MÓDOSÍTÁSOK A RENDSZERBEN



MEGJEGYZÉS!

További információk a www.unicalag.it webhelyen, a kazán oldalának „Műszaki információk” szakaszában található

3.4 - CSOMAGOLÁS

Az **ALKON 50 / 70 c** kazánt 1 kartondobozba csomagolva szállítjuk



A két pánt eltávolítása után felülről húzza ki a kartont, és győződjön meg a tartalma sértetlenségéről.



A csomagolóanyagok (kartondoboz, pántok, műanyag zacskók stb.) ne maradjanak gyermekek számára hozzáférhető helyen, mert potenciális veszélyforrást jelentenek.

Az Unical nem vonható felelősségre a fenti utasítások figyelmen kívül hagyásából származó személyi, állatokban okozott vagy dologi sérülésekért és károkért.

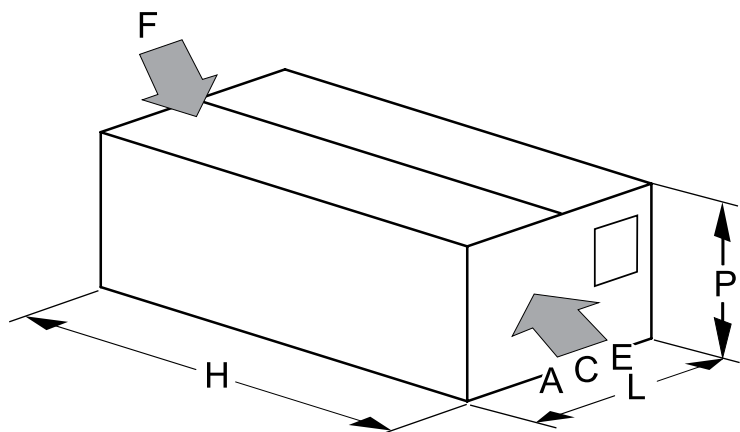

A csomagolás a készüléken kívül tartalmazza:

- A DOKUMENTÁCIÓS BORÍTÉK**
- Berendezés kézikönyv
 - Használati utasítási kézikönyv a felelős üzemeltető számára
 - Használati utasítási kézikönyv a telepítő és karbantartó számára
 - Jótállás
 - 2 db cserealkatrész szelvény
 - Megfelelőségi nyilatkozat
- C** - 3 db tipli a kazán rögzítéséhez
- E** - Kazántartó kengyel
- F** - Kondenzvízürítő szifon
- G** - Füstelvezető Ø 80 mm alumíniumcső (a kazán belsejében elhelyezve)

ALKON 50 c

P mélység (mm)	L szélesség (mm)	H magasság (mm)	Nettó tömeg (kg)	Bruttó tömeg (kg)
370	715	1025	50	55

ALKON 70 c

P mélység (mm)	L szélesség (mm)	H magasság (mm)	Nettó tömeg (kg)	Bruttó tömeg (kg)
370	715	1025	58,4	64

3.5 - ELHELYEZÉS A HŐKÖZPONTBAN

Különösen fontosak a hőközpontokra vonatkozó helyi jogszabályok és törvények, valamint a kazán körül szabadon hagyott területek legkisebb távolság értékei.

A telepítésnek meg kell felelnie a legfrissebb, hőközpontokra, hőfejlesztő és melegvíz előállító, valamint szellőző berendezések telepítésére, kondenzációs kazánok égéstermékei eltávolítására alkalmas kéményekre vonatkozó és minden egyéb alkalmazható jogszabályban és törvényben található előírásoknak.

A készülék beszerelési helyének kiválasztásakor kövesse az alábbi biztonsági előírásokat:

- Helyezze a készüléket olyan helyiségbe, ahol a hőmérséklet nem süllyed fagypont alá.
- Agresszív gőzök vagy por jelenlétében a helyiségekben a berendezésnek a felszerelés helyének levegőjétől függetlenül kell működnie.
- A készüléket csak olyan sík falfelületre szerelje fel álló helyzetben, amely képes megtartani a készülék súlyát.
- Ne szerelje fel gyúlékony anyagból készült falfelületre.

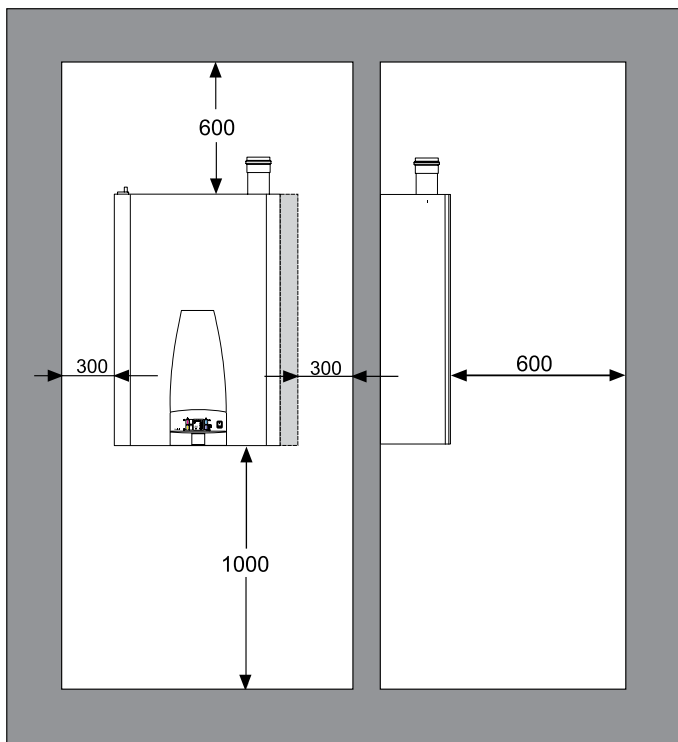

Tartsa be a legkisebb helyigény távolságokat, hogy el lehessen végezni a rendes karbantartás és tisztítás műveleteit.

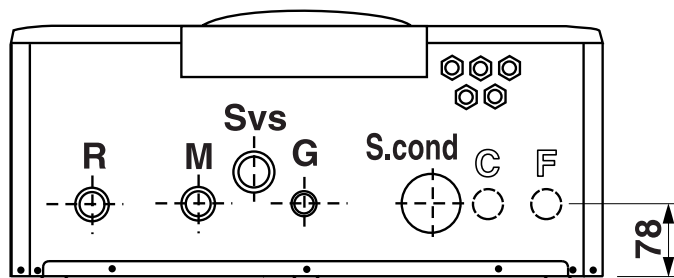
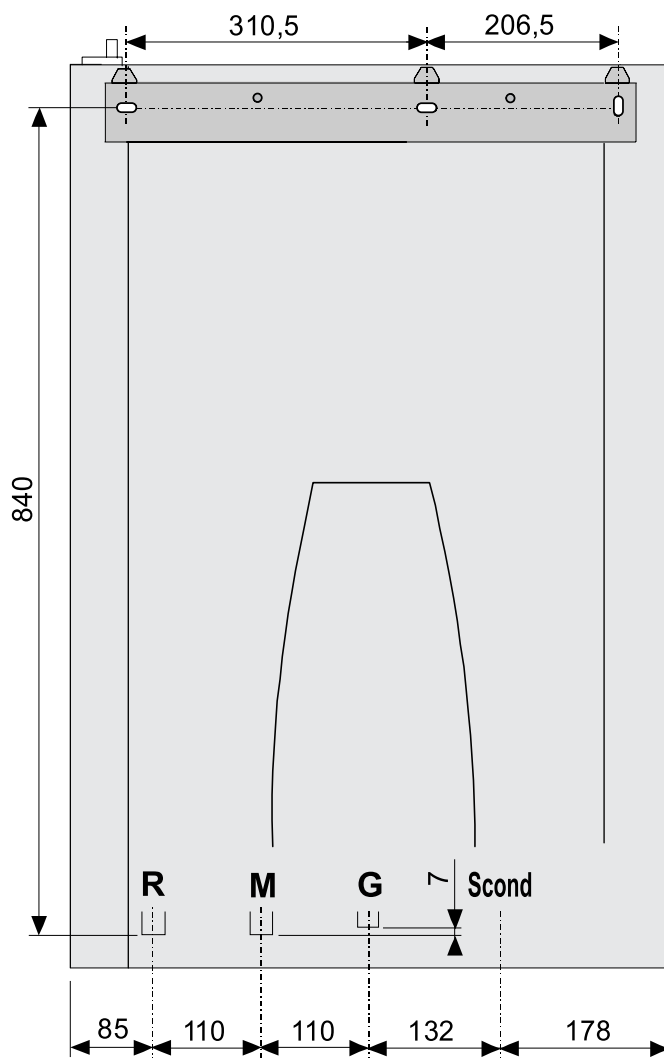

Csak ACS szettel	
C	MELEG VÍZ
F	HIDEG VÍZ

3.6 - AZ ÉGÉSTERMÉK ELVEZETŐ CSŐ BEKÖTÉSE

ZÁRT (VENTILÁTOROS) KAZÁNOK ESETÉBEN

Az égéstermék elvezető cső bekötésekor tartsa be a hatályos helyi és nemzeti szintű előírásokat.

A kazán cseréje esetében az égéstermék elvezető csövet is **MINDIG** ki kell cserélni.

A kazán beszerelése az alábbiakban felsorolt konfigurációkban megengedett:

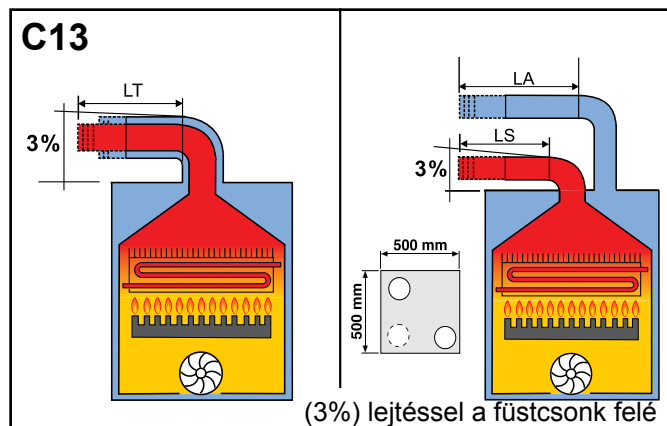

TELJES HOSSZÚSÁG

KOAXIÁLIS Ø60/100		SZÉTVÁLASZTOTT Ø80	
MINIMUM: [m]	MAXIMUM: [m]	MINIMUM: [Cps]	MAXIMUM: [Cps]
NA	NA	1 + 1	50 (20A+30S)

KOAXIÁLIS Ø80/125		SZÉTVÁLASZTOTT Ø60	
MINIMUM: [m]	MAXIMUM: [m]	MINIMUM: [Cps]	MAXIMUM: [Cps]
1	5	NA	NA

Vízszintes, kültérbe vezető égéstermék és égéslevegő csövek koaxiális vagy szétválasztott kivitelben.

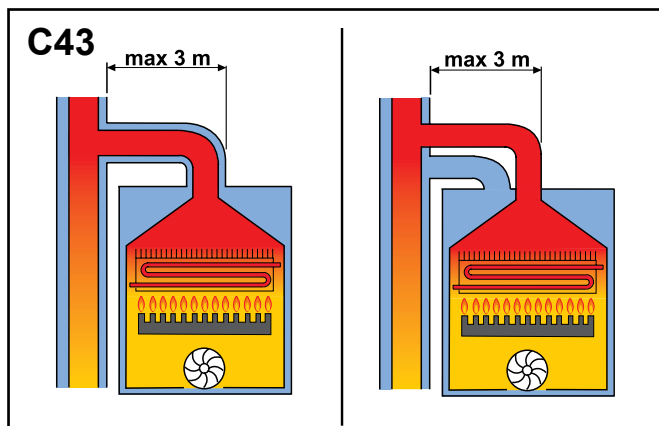

koaxiális **égéstermék cső rendszer** két csővezetékkel: az egyik az égési levegőnek a másik az égéstermék elvezetéséhez, koaxiális vagy szétválasztott bekötéssel.

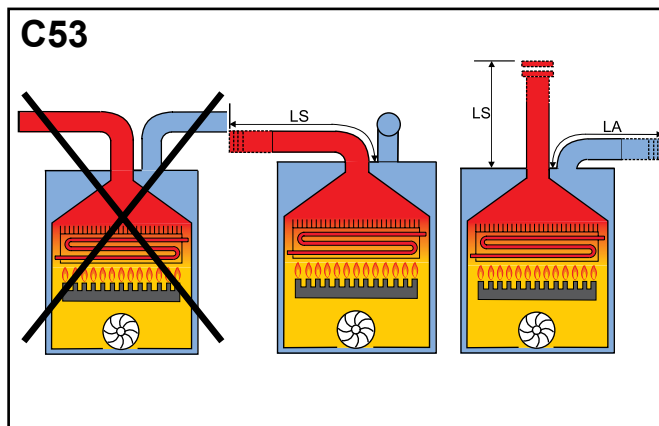

TELJES HOSSZÚSÁG

SZÉTVÁLASZTOTT Ø80		SZÉTVÁLASZTOTT Ø60	
MINIMUM: [Cps]	MAXIMUM: [Cps]	MINIMUM: [Cps]	MAXIMUM: [Cps]
1 - 1	50 (20A+30S)	NA	NA

Szétválasztott égési levegő szívóvezetékek és égéstermék-elszívás.

Ezek a vezetékek eltérő nyomású zónákba üríthetnek.

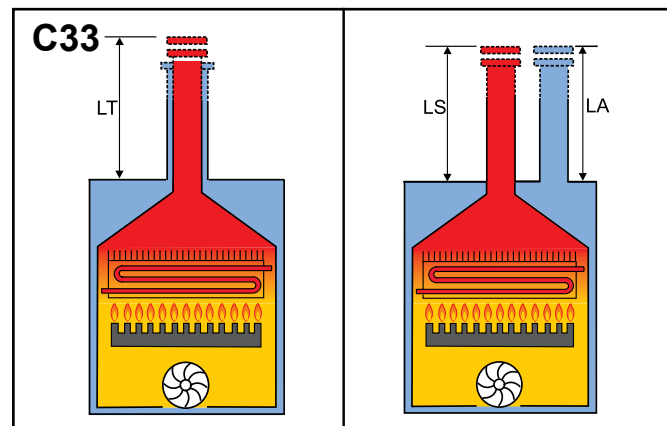

TELJES HOSSZÚSÁG

KOAXIÁLIS Ø60/100		SZÉTVÁLASZTOTT Ø80	
MINIMUM: [m]	MAXIMUM: [m]	MINIMUM: [Cps]	MAXIMUM: [Cps]
NA	NA	1 + 1	50 (20A+30S)

KOAXIÁLIS Ø80/125		SZÉTVÁLASZTOTT Ø60	
MINIMUM: [m]	MAXIMUM: [m]	MINIMUM: [Cps]	MAXIMUM: [Cps]
1	7	NA	NA

Függőleges, kültérbe vezető égéstermék és égéslevegő csövek koaxiális vagy szétválasztott kivitelben.

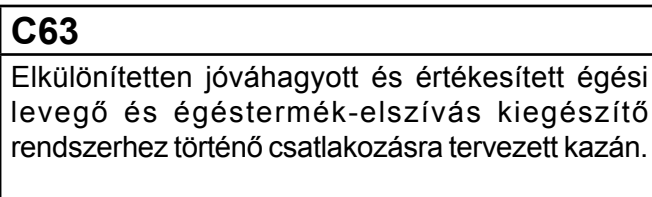

Elkülönítetten jóváhagyott és értékesített égési levegő és égéstermék-elszívás kiegészítő rendszerhez történő csatlakozásra tervezett kazán.



FIGYELEM:

A kéménykürtőnek meg kell felelnie a hatályos előírásoknak.

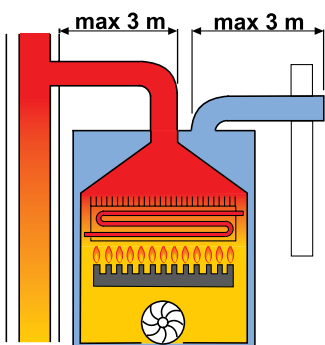
C83

Egy égési levegő beszívására és égéstermék kivezetésére szolgáló végelemhez történő csatlakoztatás egyedi vagy gyűjtőkéménybe.

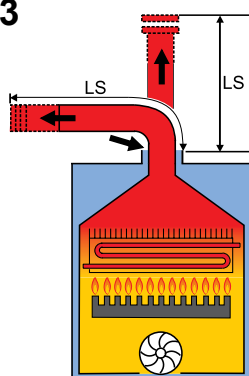
B23

FIGYELEM
az ilyen bekötési típus esetében a kazánháznak meg kell felelnie a nyitott kazánok beszerelésére vonatkozó előírásoknak.

TELJES HOSSZÚSÁG

SZÉTVÁLASZTOTT Ø80

MINIMUM:
[Cps]MAXIMUM:
[Cps]

1

40

Az égéstermék kültérbe vezetik, de az égési levegőt a készülék közvetlenül abból a helyiségből szívja be, ahová be van szerelve.

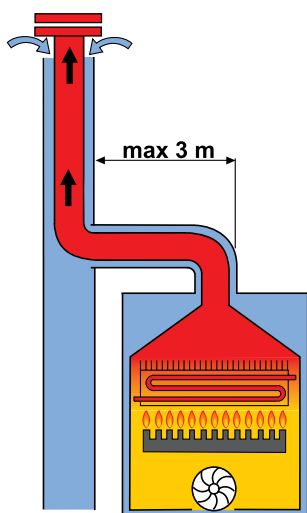
C93x

Levegő/füst csatlakozás koaxiális vezetékeken keresztül a kazánhelyiségben, és szimpla falú füstelvezető cső (ellenáramló égési levegő a füstcsőben)



MEGJEGYZÉS!
További információk a www.unicalag.it webhelyen, a kazán oldalának „Műszaki információk” szakaszában található

FIGYELEM

Az **LT** teljes hosszúság egy viszonyítási érték az **A** beszívási és az **S** kiszellőzési vezetékek méretezéséhez. Az **LT** értékből kivonva a könyökök / végek / hosszabbítók vonatkozó értékeit, a következő értéket kapjuk:

ha > 0 = OK - a konfiguráció LEHETSÉGES

ha < 0 = NEM – a konfiguráció HIBÁS

Cps = Specifikus veszteségi együttható

A Ø 60 - Ø 80 könyökök / végek / hosszabbítók vonatkozó értékeit az **LT** értékből kivonva.

AZ ÉGÉSTERMÉK-ELVEZETŐ RENDSZERREL KAPCSOLATOS ÁLTALÁNOS TUDNIVALÓK

00361255

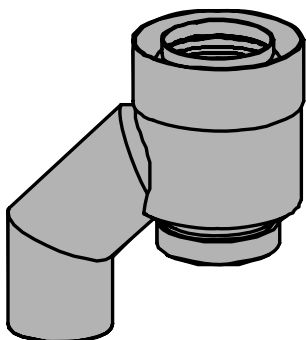

(+) Koaxiális 80/125 rendszer adapter



Azt tanácsoljuk, kizárólag eredeti Unical égéstermék elvezető csöveket használjon. A beszerelés hibáiból vagy a gyártó által adott egyéb utasítások figyelmen kívül hagyásából származó károk esetén a gyártó szerződésben foglalt vagy azon kívüli bármilyen nemű felelősége kizárt.

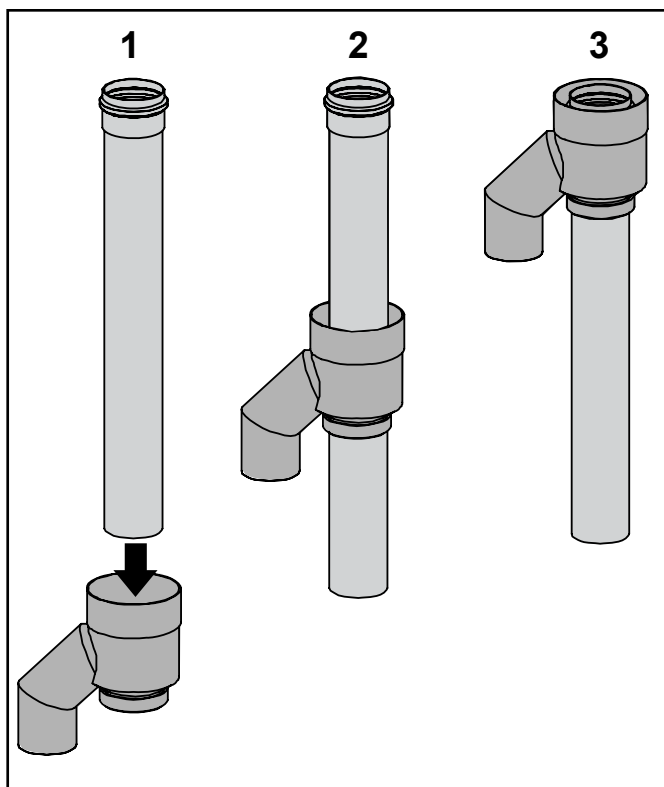

KOAXIÁLIS Ø 80/125 RENDSZER

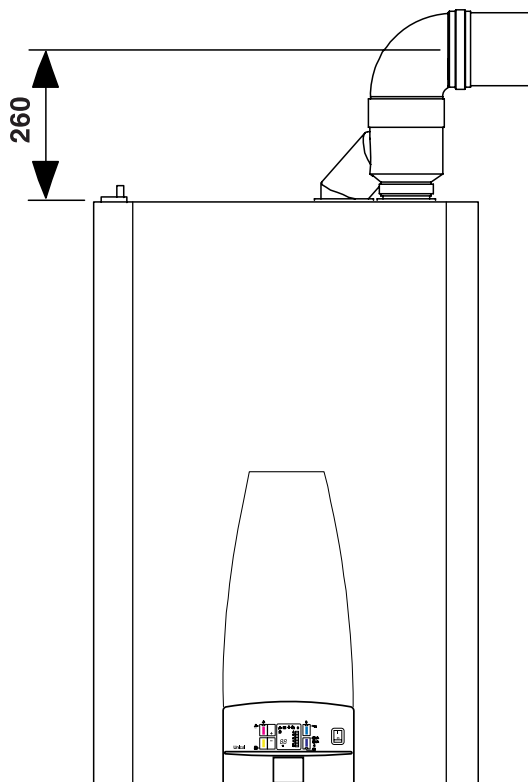
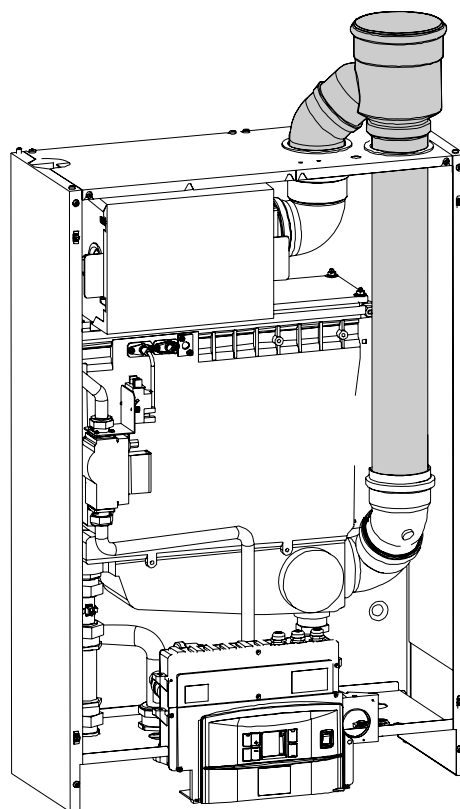

Beszerelesi útmutatások

KETTŐS Ø 80 RENDSZER

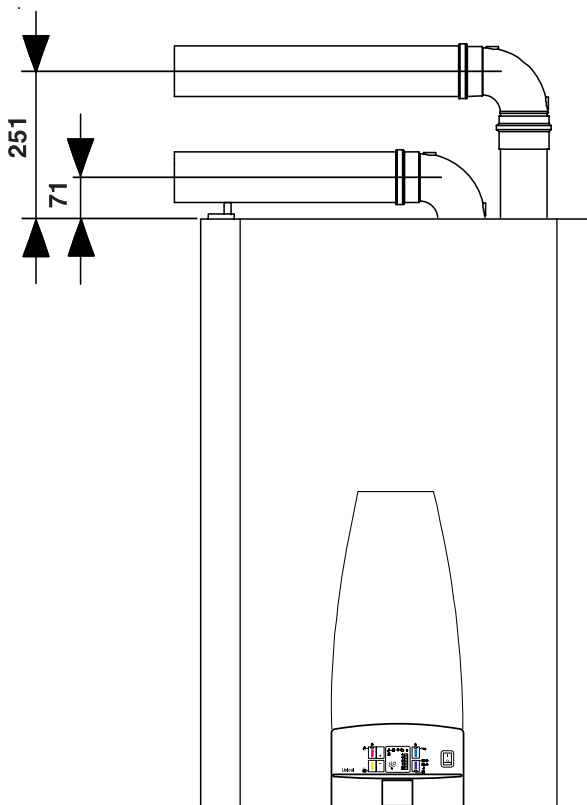
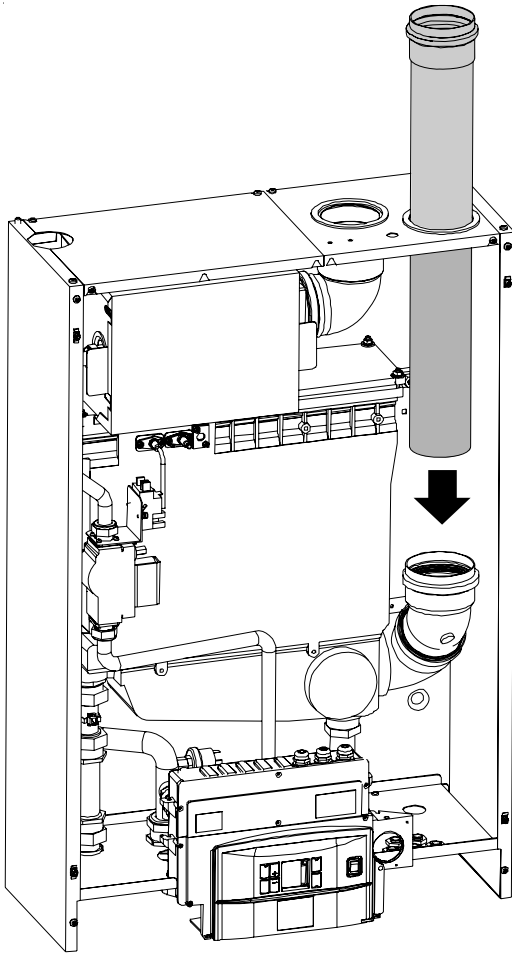

3.7 - BEKÖTÉS

G	GÁZCSONK	G 3/4"
---	----------	--------



Veszély!

A gáz bekötését kizárólag a megfelelő engedélyekkel rendelkező telepítő végezheti a hatályos törvényi előírásoknak és helyi gázszolgáltató előírásainak megfelelően, mert a helytelen beszerelés olyan személyi, állatokban okozott vagy dologi sérüléseket és károkat okozhat, amiért a gyártó nem vonható felelősségre.

A kazán elé javasolt beszerelni 50 mikronos gázzűrőt.



Ha gázzagot érez:

- a) ne használjon elektromos kapcsolókat, telefont, vagy bármilyen olyan tárgyat, amelyben szikra keletkezhet.
- b) Nyissa ki azonnal az ajtót és az ablakokat, és csináljon huzatot, hogy kiszellőztesse a gázt a helyiségből;
- c) Zárja el a gázcsapokat.

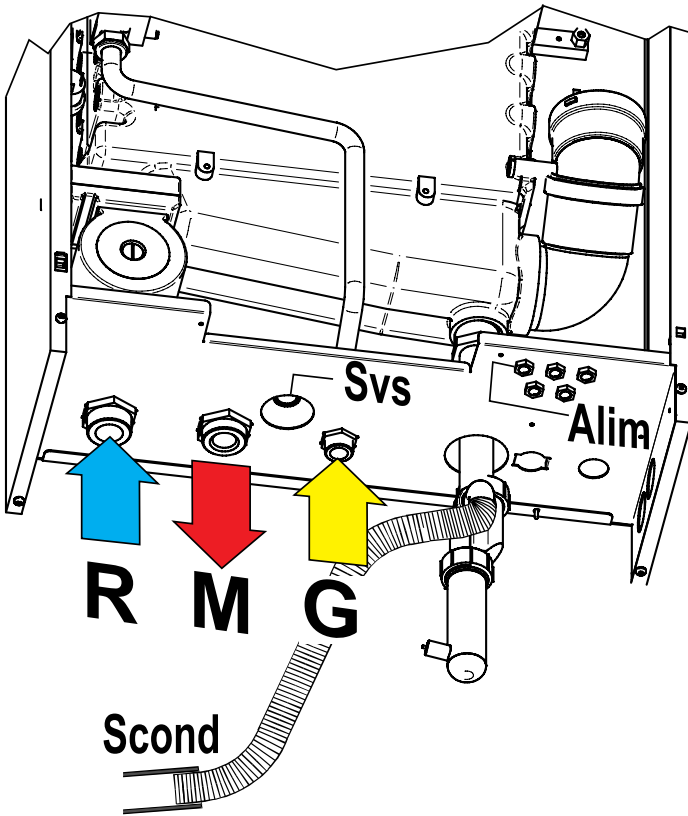

		ALKON 50 C	ALKON 70 C
M	ELŐREMENŐ CSONK	G 1"	G1 1/4"
R	VISSZATÉRŐ CSONK	G 1"	G1 1/4"

S.cond	KONDEZVÍZ ELVEZETÉS
Svs	BIZTONSÁGI SZELEP ELVEZETÉS
	A biztonsági szelep elvezetését csatlakoztassa egy lefolyótölcsérrel és szifonnal felszerelt lefolyócsőhöz, amely egy erre a célra megfelelő lefolyóba vezet. A lefolyót csatlakoztassa úgy, hogy ellenőrizhető legyen. Amennyiben nem tartja be a fenti biztonsági figyelmeztetéseket, a biztonsági szelep esetleges bekapcsolásakor olyan személyi, állatokban okozott vagy dologi sérülések, károk keletkezhetnek, amelyekért a gyártó nem vonható felelősségre.

Kondezvív elvezetés

A kazán normál működése közben kondenzvíz keletkezik, amely az "A" csövön a szifonba folyik.

A kazánban keletkező kondenzvizet az egy erre alkalmas lefolyóba kell elvezetni a "B" cső segítségével.



Veszély!

A készülék üzembe helyezése előtt:

- ellenőrizze a szifon helyes felszerelését (H = 180 mm)
- tölts fel a szifont, és ellenőrizze, hogy a kondenzvíz elvezetés megfelelő-e

Ha a készüléket üres kondenzvíz elvezető szifonnal működteti, fennáll az égéstermékek szivárgása által okozott mérgezés veszélye.

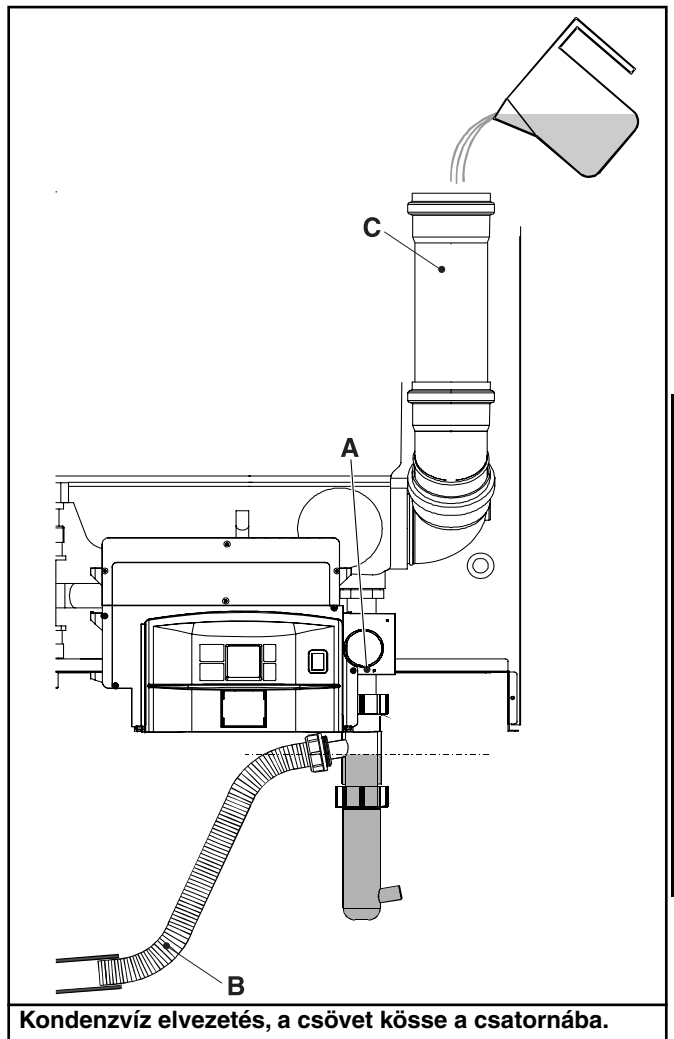

Beszerelési útmutatások



A kondenzvíz szifont a szennyvízelvezető csőbe a vonatkozó szabványok előírásainak megfelelően kell bekötni.



MEGJEGYZÉS!

További információk a www.unicalag.it webhelyen, a kazán oldalának „Műszaki információk” szakaszában található

3.8 - A RENDSZER FELTÖLTÉSE



Figyelem!

A fűtővízben szabad alkalmazni fagyállót vagy korrózió védőt, de megfelelő koncentrációban. A tömitések károsodhatnak, és ez zajos működést eredményezhet.

Az Unical nem vonható felelősségre a fenti utasítások figyelmen kívül hagyásából származó személyi, állatokban okozott vagy dologi sérülésekért és károkért.



A táphálózat nyomásának 0,5 és 6 bar között kell lennie (Magasabb nyomás esetén szereljen be nyomáscsökkentőt)



A berendezés feltöltéséhez elő kell készíteni a fűtőrendszeren egy feltöltő csapot vagy az opcionális tartozékokat kell használni.



A berendezést el kell látni a berendezés kapacitásának megfelelően méretezett saját leeresztő csappal.



MEGJEGYZÉS!
További információkat a "Műszaki információk" szakaszban találhat, a kazán oldalán, a www.unicalag.it weblapon.

3.9 - ELEKTROMOS BEKÖTÉSEK



Veszély!
A kazánt kizárólag Unical szervizes kötheti be az elektromos hálózatba.

Mielőtt a csatlakoztatási munkákat elvégezné, vagy az elektromos alkatrészekben bármilyen egyéb munkákat végezne, áramtalanítsa a berendezést, és győződjön meg arról, hogy azt nem lehet véletlenszerűen visszacsatlakoztatni.

Termosztátcsatlakozás környezeti ON/OFF (*)

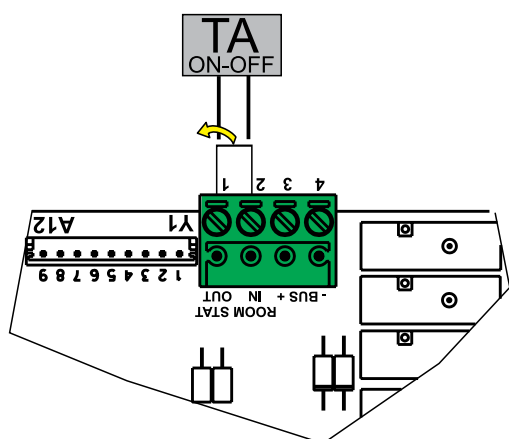

- Távolítsa el a hídtkötést, és kösse össze a környezeti termosztát vezetékeit a ROOM STAT 1-2 sorkapcsok között

eBUS / E8 (*) hőszabályozó-csatlakozás

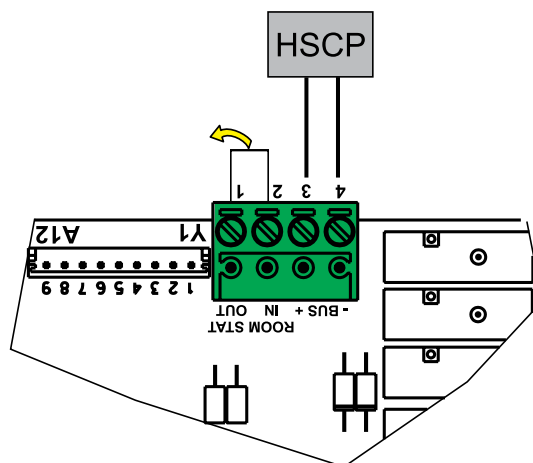

- Kösse össze az eBUS vezetékét a – BUS + sorkapcsok között a hídtkötés eltávolítása után.

Elektromos csatlakoztatás

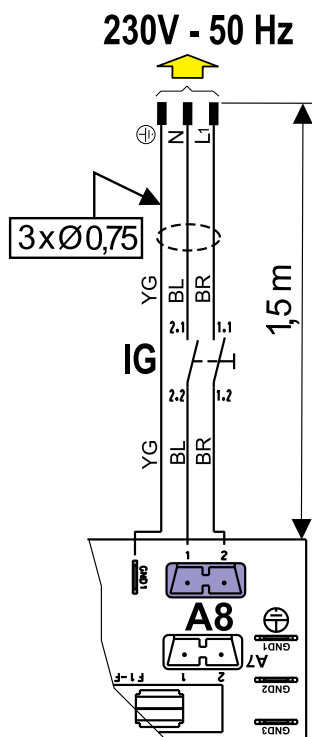

Lásd 4.5 fejt. elhelyezkedés a kapcsolási rajzon
(*) Opció



A kazánhoz melléeltünk egy tápvezeték is. A kazán beszerelésekor ezt csatlakoztatni kell az elektromos hálózatba. A bekötést végezze el a szakma szabályainak és a hatályos szabványoknak megfelelően.



Felhívjuk a figyelmét arra, hogy a kazán tápvezetékére fel kell szerelni egy kétpólusú kapcsolót, amelynél az érintkezők távolsága nagyobb, mint 3 mm. A kapcsolót szerelje be könnyen elérhető helyre, így gyorsan és biztonságosan elvégezhető az esetleges karbantartási műveletek.



A tápvezeték cseréjét hivatalos **Unical AG S.p.A.** szervizszakembereknek szabad elvégezniük, kizárólag eredeti pótalkatrészek használatával. A fentiekben foglalt utasítások figyelmen kívül hagyása esetén nem biztosítható a készülék biztonságos működése.



MEGJEGYZÉS!

További információkat a "Műszaki információk" szakaszban találhat, a kazán oldalán, a www.unicalag.it weblapon.



Veszély!
A kazánt kizárólag Unical szervizes kötheti be az elektromos hálózatba.
Mielőtt a csatlakoztatási munkálatokat elvégezné, vagy az elektromos alkatrészeken

bármilyen egyéb munkálatokat végezne, áramtalanítsa a berendezést, és győződjön meg arról, hogy azt nem lehet véletlenszerűen visszakapcsolni.

INAIL biztonsági berendezések csatlakozás (*)

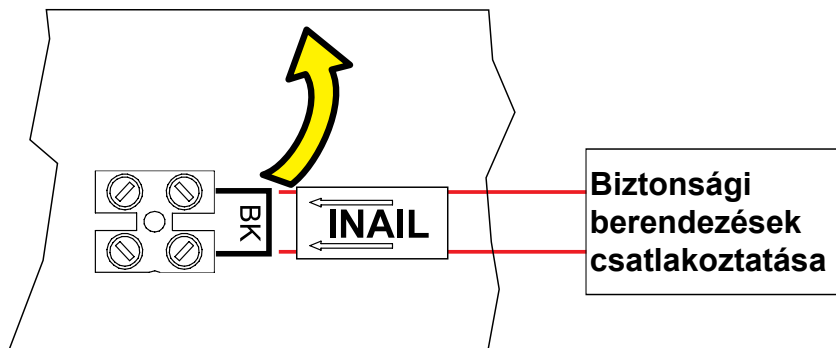

- Távolítsa el az áthidalást, és a jelzésnek megfelelően kösse be a vezetékeket.

3.10 - ELSŐ BEKAPCSOLÁS



Az első begyújtást kizárólag hivatalos Unical szervizesek végezhetik el. Az Unical elhárít minden felelősséget a fenti figyelmeztetések figyelmen kívül hagyása miatt személyekben,

állatokban vagy tárgyokban bekövetkezett sérülések és károk esetén.

A kazán üzembe helyezése előtt ellenőrizze a következőket:

A telepítés megfelel a hatályos specifikus jogszabályoknak és előírásoknak a gáz és az elektromos részt illetően is?	<input type="checkbox"/>
Az égéshez a levegő betáplálása és a füst eltávolítása helyes módon történik, a hatályos specifikus jogszabályoknak és előírásoknak megfelelően?	<input type="checkbox"/>
A gázcsatlakozás a kazán maximális gázfogyasztásának megfelelően lett méretezve? Rendelkezik minden biztonsági és ellenőrző készülékkel a hatályos jogszabályok előírásainak megfelelően?	<input type="checkbox"/>
a kazán tápfeszültsége 230 V - 50 Hz?	<input type="checkbox"/>
a rendszer fel van-e töltve vízzel (a nyomásmérő által mutatott nyomás 0,8/1 (de min. 0,5) bar álló keringtető szivattyú esetén)?	<input type="checkbox"/>
A kondenzvíz elvezető szifon fel van töltve vízzel a 3.7 fejezet utasításainak megfelelően?	<input type="checkbox"/>
a rendszerben található elzárószelepek bármelyike nyitva van-e?	<input type="checkbox"/>
a használandó gáz megfelel annak, amelyhez a kazánt becsatlakoztatták?: ellenkező esetben gondoskodjon a kazán átszabályozásáról a rendelkezésére álló gáz használatához (lásd: 4.3 fejezet"); ezt a műveletet a hatályos jogszabályok szerinti műszaki szakember kell, hogy végezze;	<input type="checkbox"/>
a gázcsap nyitva van?	<input type="checkbox"/>
ellenőrizte, hogy a gáz nem szivárog-e?	<input type="checkbox"/>
a külső főkapcsoló be van-e kapcsolva?	<input type="checkbox"/>
a rendszer biztonsági szelepe nincs beragadva, és be van kötve a csatornába? a kondenzvíz elvezető szifon be van kötve a csatornába?	<input type="checkbox"/>
a víz sehol nem szivárog?	<input type="checkbox"/>
biztosítottak a szellőzés és a karbantartási műveletek elvégzéséhez szükséges minimális távolságok?	<input type="checkbox"/>
elvégezte a GÁZ, FŰTÉS ÉS HASZNÁLATI MELEG VÍZ csövek tisztítását az erre alkalmas termékekkel?	<input type="checkbox"/>
be van szerelve egy gázszivárgást ellenőrző, illetve az ellen védő rendszer? (Opció)	<input type="checkbox"/>
a rendszer csövei NEM szolgálnak az elektromos hálózat földeléseként?	<input type="checkbox"/>
a rendszer méretezése helyesen történt-e, szem előtt tartva a radiátoroknál bekövetkező nyomáseséseket (termosztikus szelepek, radiátorok záró szelepei)	<input type="checkbox"/>
a kezelőt megtanította a használatra, és átadta neki a dokumentációt?	<input type="checkbox"/>
Kérjük, pipálja ki az elvégzett műveleteket	



Bekapcsolás és kikapcsolás

MEGJEGYZÉS!

További információk a www.unicalag.it webhelyen, a kazán oldalának „Műszaki információk” szakaszában található

3.11 - A TERMIKUS HATÁSFOKÁNAK MÉRÉSE BEÜZEMELÉSKOR

3.11.1 - A KALIBRÁLÁSI FUNKCIÓ AKTIVÁLÁSA



FIGYELEM!

A funkciót kizárólag a hivatalos Unical szervizések használhatják.

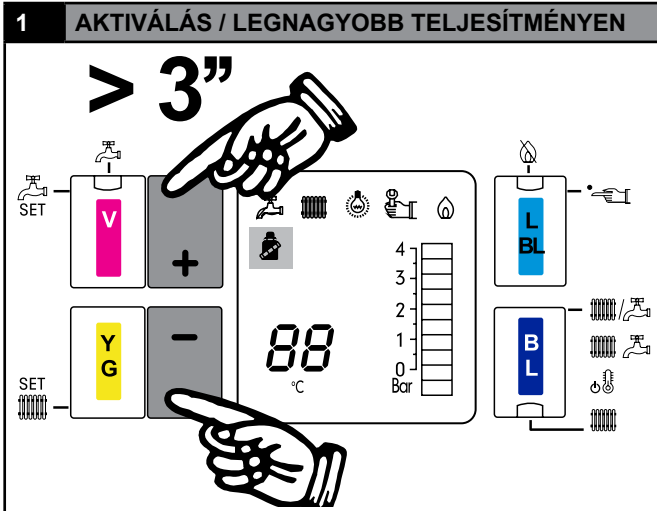

Nyomja meg a + (PLUSZ) és - (MÍNUSZ) nyomógombokat legalább 3 másodpercig:

kazán a legnagyobb teljesítményen, a jelzés világít.

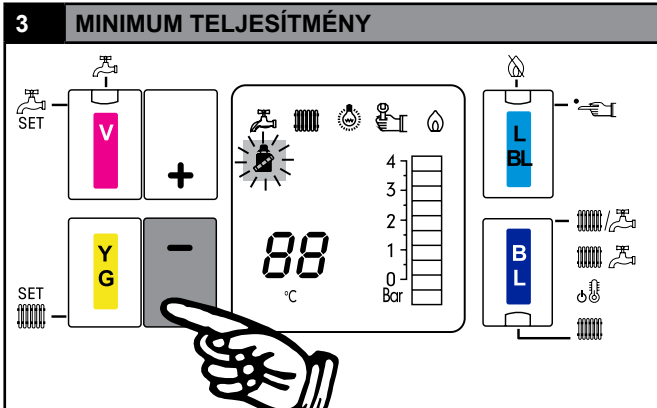

Nyomja meg a - (MÍNUSZ) nyomógombot

kazán a legkisebb teljesítményen, a jelzés villog

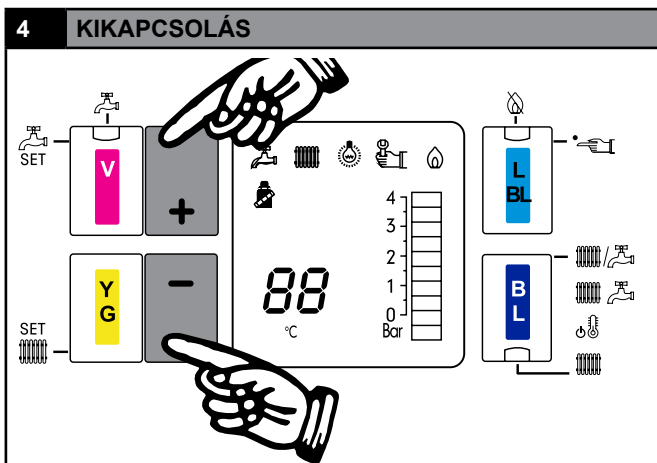

A kalibrálás befejeztével nyomja meg egyidejűleg a + (PLUSZ) és - (MÍNUSZ) nyomógombokat, a jelzés nem világít.

3.11.2 - AZ ÉRZÉKELŐ ELHELYEZÉSE

Az égés minőségének az ellenőrzéséhez végezze el a következő méréseket:

- az égési levegő hőmérsékletének mérése
- a füst hőmérséklete és a megfelelő 2. furatban vett minta CO₂-tartalmának mérése.

Végezze el a hőfejlesztő egység terhelés alatti specifikus méréseit (lásd a következő fejezetet: 3.11.1).

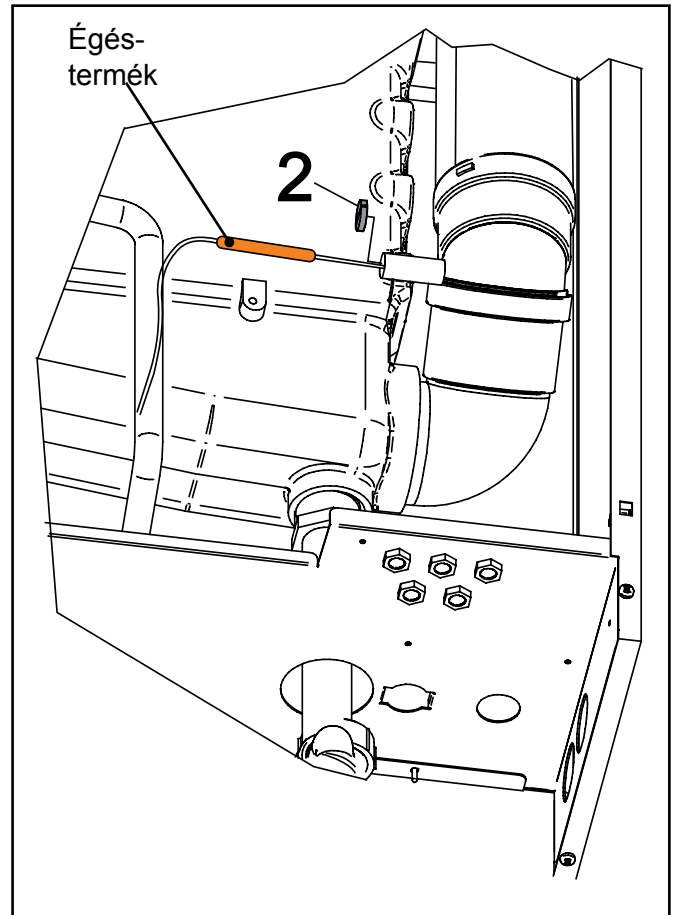

3.12 - AZ ÉGŐ BESZABÁLYOZÁSA



A gyárban sor kerül minden kazán kalibrálására és kipróbálására, és szükség esetén végezze el a gázszelepek újralibrálását:



Az alábbiakban szereplő utasítások kizárólag az Unical szerviz **szakembereinek szólnak.**

- Távolítsa el a dugót, és helyezze be a CO₂ elemző szondát a friss levegő/égéstermék oldali mérőpont nyílásaiba, lásd 3.11.2. fejezetet.

1) A maximális teljesítmény beállítása

- Beszabályozási módban állítsa a kazánt a MAXIMÁLIS TELJESÍTMÉNYRE (lásd a 3.11.1 fejezetet)
- Miután bekapcsolta az égőt, ellenőrizze, hogy a „LEGNAGYOBB” teljesítménynél a CO₂ érték megfeleljen a „FŰVŐKÁK - NYOMÁSOK” táblázatban szereplő értéknek.
- ha nem, állítsa be az értéket az „S” csavar elfordításával: az érték csökkentéséhez fordítsa az ÓRAMUTATÓ JÁRÁSÁVAL MEGEGYEZŐ, míg az érték növeléséhez az ÓRAMUTATÓ JÁRÁSÁVAL ELLENTÉTES irányba.

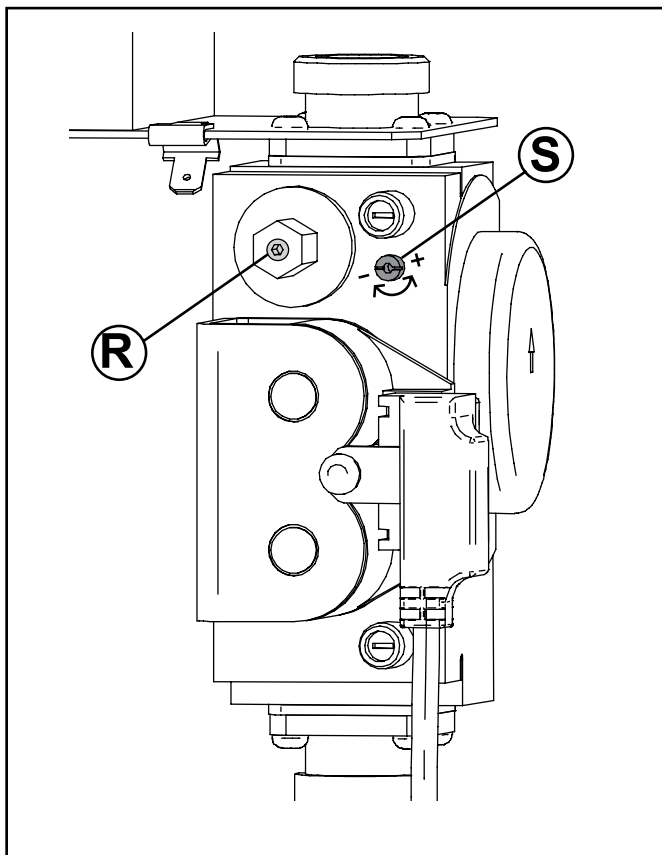

2) A minimális teljesítmény beállítása

- Beszabályozási módban állítsa a kazánt a MINIMÁLIS TELJESÍTMÉNYRE (lásd a 3.11.1 fejezetet)
- Miután az égő begyulladt, ellenőrizze, hogy a CO₂ érték a „LEGKISEBB” teljesítménynél megfeleljen a „FŰVŐKÁK - NYOMÁSOK” táblázatban jelzettnek.
- Szükség estén helyesbítse az értéket az „R” csavar elforgatásával (egy 2,0 mm-es imbuszkulcs segítségével); az ÓRAMUTATÓ JÁRÁSÁVAL MEGEGYEZŐEN növelve, az ÓRAMUTATÓ JÁRÁSÁVAL ELLENTÉTESEN pedig csökkentve azt

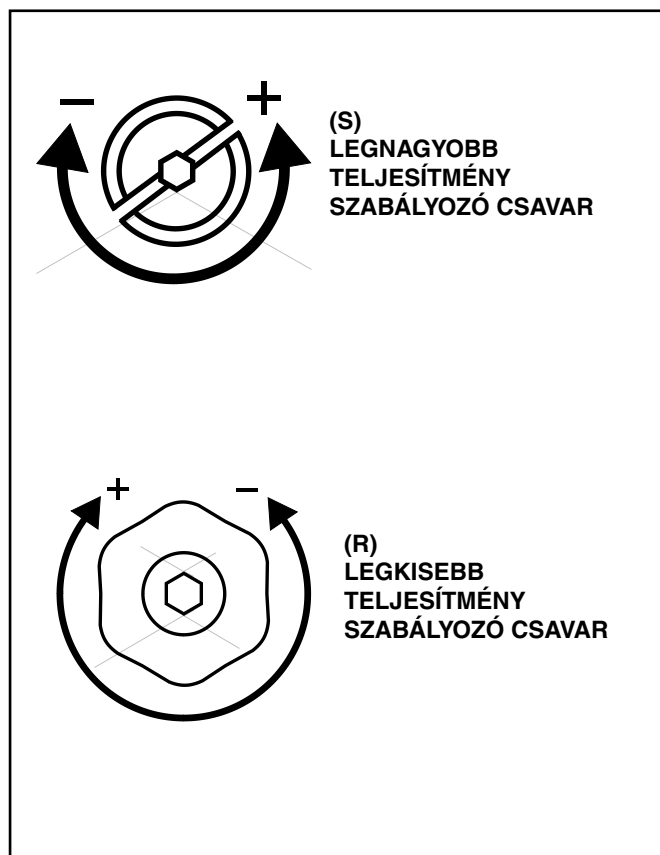

3) Az alapbeállítások befejezése

- amennyiben a minimális és maximális teljesítményen mért CO₂ értékek ellenőrzése és szükség esetén az esetlegese finomítások elvégzése (1-2 ábra) megtörtént:
- a főkapcsoló lekapcsolásával iktassa ki az időzített "beszabályozás" funkciót.
- zárja le a levegő- és füstgáz oldali mintavételi pontok ellenőrző nyílásait
- ellenőrizze, hogy nincs-e gázszivárgás.



A megfelelő működés érdekében a CO₂ értékek beállításakor ellenőrizze, hogy az érték a táblázatban megadott határértékekben belül maradjon.

A gázszelep cseréje vagy begyújtási nehézségek esetén:

Csavarja be az "A" legnagyobb teljesítmény beszabályozó csavart ütközésig az óramutató járásával megegyező irányban, majd csavarja ki 7 fordulatnyit.

Ellenőrizze a kazán begyulladását, abban az esetben, ha blokkolást észlel, csavarja tovább kifelé egy fordulattal az "A" csavart, majd próbálja meg újra a begyújtást. Abban az esetben, ha a kazán továbbra is blokkolva maradna, folytassa a fenti műveleteket a kazán begyulladásáig.

Ekkor végezze el az égő beszabályozását a korábban ismertetett módon.

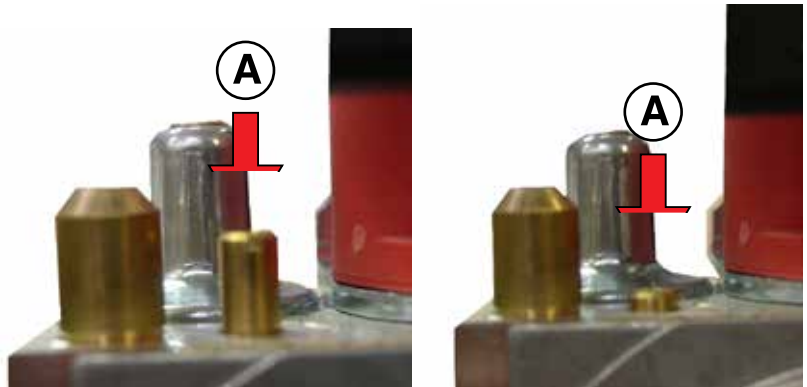

Ha az észlelt szállítási mennyiség túl alacsony, ellenőrizze, hogy levegő- és füst oldali csövek nincsenek-e eltömődve.

Amennyiben azok nincsenek eltömődve, ellenőrizze, hogy az égő és/vagy a hőcserélő nem szennyezett-e.

FÚVÓKÁK - NYOMÁS ÉRTÉKEK - TÉRFOGATÁRAMOK TÁBLÁZAT

Ellenőrizze gyakran a CO₂ értéket, különösen alacsony térfogatáramok esetén. Ez zárt égésterű kazánokra vonatkozik.

ALKON 50 c (34,8-re szabályozva)										
Gáztípus	Tápellátó nyomás [mbar]	Fúvóka Ø (mm)	Gyújtócső membrán [Ø/mm]	Ventilátor sebessége				CO ₂ szint [%]		Bekapcsolási teljesítmény [%]
				min		max		min	max	
				FL	[ford/perc]	FH	[ford/perc]			
Földgáz (G20)	20	5,6	-	26	1550	71	4230	9,5	9,5	40
Földgáz (G25)	25	7,0	-	26	1550	71	4230	9,5	9,5	50
Propán (G31)	37	5,6	-	24	1460	67	4000	11,0	11,0	45

ALKON 50 c										
Gáztípus	Tápellátó nyomás [mbar]	Fúvóka Ø (mm)	Gyújtócső membrán [Ø/furatsz.]	Ventilátor sebessége				CO ₂ szint [%]		Bekapcsolási teljesítmény [%]
				min		max		min	max	
				FL	[ford/perc]	FH	[ford/perc]			
Földgáz (G20)	20	5,6	-	26	1550	95	5700	9,5	9,5	40
Földgáz (G25)	25	7,0	-	26	1550	95	5700	9,5	9,5	50
Propán (G31)	37	5,6	-	24	1460	92	5500	11,0	11,0	45

ALKON 70 c										
Gáztípus	Tápellátó nyomás [mbar]	Fúvóka Ø (mm)	Gyújtócső membrán [Ø/furatsz.]	Ventilátor sebessége				CO ₂ szint [%]		Bekapcsolási teljesítmény [%]
				min		max		min	max	
				FL	[ford/perc]	FH	[ford/perc]			
Földgáz (G20)	20	9	-	20	1440	99	6850	9,5	9,5	50
Földgáz (G25)	25	9	-	20	1440	99	6850	9,5	9,5	50
Propán (G31)	37	9	-	20	1440	90	6500	11,0	11,0	60

3.12.1 - A TELJESÍTMÉNY FŰTÉSI RENDSZERNEK MEGFELELŐ BESZABÁLYZÁSA



FIGYELEM!

A funkciót kizárólag a hivatalos Unical szervizesek használhatják.

A felhasználó NEM kapcsolhatja be a következőkben bemutatott funkciót.

Lehetőség van a kazán fűtési hőteljesítményének maximalizálására azzal, hogy csökkenti az égő teljesítményének százalékos értékét.

Az FH paraméter segítségével (a vezérlőpanelről módosítható paraméterek, 4.2. pont) állítsa be a kívánt teljesítménynek megfelelő értéket.

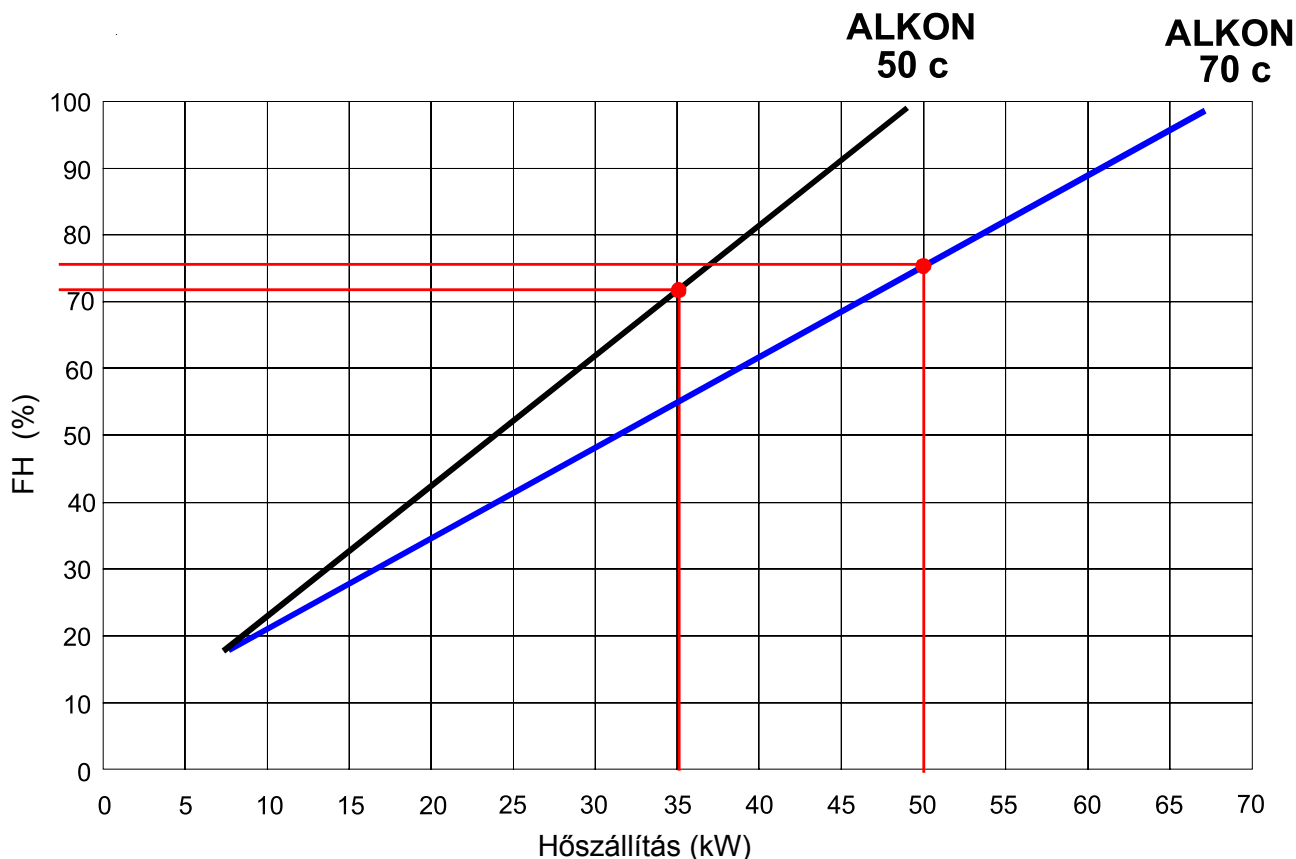

Pl. ALKON 50 c

a kazán teljesítményének 35 kW-ra csökkentéséhez módosítsa a HP paramétert (körülbelül 72).

Pl. ALKON 70 c

a kazán teljesítményének 50 kW-ra csökkentéséhez módosítsa a HP paramétert (körülbelül 76).

4

ÁTVIZSGÁLÁS ÉS KARBANTARTÁS



A szakszerűen végzett és előírt gyakorisággal elvégzett felülvizsgálat és karbantartás, valamint a kizárólag eredeti cserealkatrészek használata alapvető fontossággal bír a kazán üzemzavarmentes működése és a kazán hosszú élettartama szempontjából.

A kazán éves szintű karbantartása a törvényi előírások értelmében kötelező.



Az átvizsgálás és karbantartás hiánya vagyoni károkat és személyi sérüléseket okozhat

4.1 - UTASÍTÁSOK AZ ÁTVIZSGÁLÁSHOZ ÉS A KARBANTARTÁSHOZ

Annak érdekében, hogy készüléke tartósan üzemeljen, és ne változzanak a készülék tulajdonságai a típus jóváhagyott sorozathoz képest, használjon kizárólag eredeti Unical cserealkatrészeket.

Ha szükség van valamely alkatrész cseréjére:

- Szüntesse meg a készülék áramellátását, és győződjön meg arról, hogy az áramellátást nem lehet véletlenül visszakapcsolni.
- Zárja el a kazán elé beszerelt gázcsapot.
- Amennyiben a beavatkozás szükségessé teszi, zárja el az előremenő és visszatérő ágon esetlegesen elhelyezett elzáró szelepeket, valamint a hideg víz bemenetre felszerelt elzáró szelepet.

A karbantartási munkálatok végeztével kapcsolja vissza a kazánt

- Nyissa ki a fűtés előremenő és visszatérő ágát, valamint a hidegvíz-vezetéki elzáró szelepet (ha előzőleg elzárta)
- Végezze el a légtelenítést, és szükség esetén állítsa vissza a fűtési rendszerben a nyomást amíg el nem éri a 0,8/1,0 bart.
- Nyissa a gázszelepet.
- Helyezze a kazánt feszültség alá
- Ellenőrizze, hogy a készülék hermetikusan zár-e mind a gáz mind a víz oldalon.

ELLENÁLLÁS / HŐMÉRSÉKLET TÁBLÁZAT, VÁLTOZÓ ELLENÁLLÁSI ÉRTÉKEK A 11 (sr) FŰTÉS ÉRZÉKELŐN ÉS AZ 1 HASZNÁLATI MELEG VÍZ ÉRZÉKELŐN (SS) ILLETVE A FŰTŐ KÖR VISSZATÉRŐ ÁGI ÉRZÉKELŐJÉN 22 (SRR) (HA VAN) lásd a 4.5. fejezetet

T°C	0	1	2	3	4	5	6	7	8	9
0	32755	31137	29607	28161	26795	25502	24278	23121	22025	20987
10	20003	19072	18189	17351	16557	15803	15088	14410	13765	13153
20	12571	12019	11493	10994	10519	10067	9636	9227	8837	8466
30	8112	7775	7454	7147	6855	6577	6311	6057	5815	5584
40	5363	5152	4951	4758	4574	4398	4230	4069	3915	3768
50	3627	3491	3362	3238	3119	3006	2897	2792	2692	2596
60	2504	2415	2330	2249	2171	2096	2023	1954	1888	1824
70	1762	1703	1646	1592	1539	1488	1440	1393	1348	1304
80	1263	1222	1183	1146	1110	1075	1042	1010	979	949
90	920	892	865	839	814	790	766	744	722	701

A hőmérséklet (°C) és a névl. ellenállás (Ohm) viszonya az SR fűtési meleg víz szonda és az SS használati melegvíz szonda esetén

Példa: 25°C fokon a névleges ellenállás 10067 Ohm, 90°C fokon a névleges ellenállás 920 Ohm

ÉVES RENDSZERESSÉGGEL VÉGZETT ELLENŐRZÉSEK:		
ALKATRÉSZ:	ELLENŐRIZENDŐ:	AZ ELLENŐRZÉS/BEAVATKOZÁS MÓDJA:
VG (Gázszelep) (3)	A szelep megfelelően szabályoz?	Az ellenőrzést "Beszabályozás" üzemmódban kell elvégezni, 100%, 50%, és a legalacsonyabb modulációs teljesítmény-értéken. Ellenőrizze, van-e lángszabályozás.
SR (fűtés érzékelő) (11) SS (használati melegvíz érzékelője, ha van) (1)	Az érzékelők jellemzői nem változnak az eredeti beállításokhoz képest?	12571 ohm 20° C-on / 1762 ohm 70° C-on. A mérést a vezetékek kikötését követően kell elvégezni (lásd az Ellenállás/Hőmérséklet táblázatot a 4.1 fejezetben).
E ACC Gyújtóelektróda (28) E RIV. Érzékelő elektróda (27)	A szikragyújtás ideje a biztonsági kapcsoló bekapcsolása előtt kevesebb, mint 3 másodperc? Van láng, de nincs érzékelés	Kösse ki az ionizációs elektróda vezetékét, és ellenőrizze, mennyi idő kell a biztonsági leállításhoz Ellenőrizze a vezeték csatlakozást (gyorscsatlakozó oxidációja) vagy az érzékelő elektróda állapotát / elhelyezését.
TL (határoló termosztát a túlmelegedés megakadályozására) (10)	A határoló termosztát leállítja a kazánt, ha az túlmelegszik?	Melegítse a TL-t, hogy beavatkozzon 102 °C-nál, és ellenőrizze, hogy beavatkozik-e 102 °C-nál.
DK (vízhiányt megakadályozó nyomáskapcsoló) (13)	A nyomáskapcsoló blokkolja a kazánt ha a víz nyomása 0,4 barnál kisebb?	Kérés nélkül: zárja el a fűtésrendszer elzáró csapjait, nyissa ki a leeresztő csapot, hogy lecsökkentse a víznyomást. Mielőtt a nyomást helyreállítaná, ellenőrizze a tágulási tartály nyomását.
Kondenzvíz elvezető szifon (26)	Van üledék az alján?	Mossa át a szifont vízzel.
Hőcserélő teste (9)	1) Ellenőrizze a hőterhelést a gázmérővel, és hasonlítsa össze a kapott értéket a 3.12 táblázatban olvasható értékkel. Az így kapott érték mutatja, hogy szükség van-e a hőcserélő tisztítására. 2) Ellenőrizze, hogy a kazántest belső bordái közötti tér nincs-e eltömődve	Az Unical hivatalos szervizes szakembere pl. az A és B vegyszer segítségével szükség esetén, megfelelő eljárással ki tudja tisztítani a kazántest tűzterét.
Égő (5)	Ellenőrizze, hogy az égő fémszövege tiszta-e	Távolítsa el az esetleges lerakódásokat sűrített levegővel, amit a háló szövegtől oldala felől fúj be.
(Szám) = Lásd a 2.2 pont jelmagyarázatát		

4.3 - ÁTÁLLÍTÁS MÁS GÁZTÍPUSSAL TÖRTÉNŐ ÜZEMRE

A kazánt a megrendelés pillanatában közölt gáztípussal történő üzemre készítjük elő.



VESZÉLY!

Ha a kazánt át kell szabályozni egy a megrendelés pillanatában közölt gáztípustól eltérő típusú gázzal történő működésre, az ehhez szükséges beavatkozásokat kizárólag szakemberek végezhetik el a hatályos előírásoknak és szabványoknak megfelelően. A gyártó nem vonható felelősségre a nem megfelelő vagy nem szabványos, illetve a megadott utasításoknak nem megfelelő átállítás miatt esetlegesen bekövetkező károkért vagy személyi sérülésekért.



FIGYELEM!

Azt követően, hogy elvégezték a készülék átszabályozását egy a rendelés pillanatában megadottól eltérő típusú gázzal történő működésre (pl. propán gázos üzemre), a készülék a továbbiakban csak az új gáztípussal működhet.



FIGYELEM!

Előírások propán gáz működtetésű készülékekhez

A készülék beszerelése előtt ellenőrizze, hogy a gáztartály légtelenített-e.

A tartály mindenben megfelelő légtelenítéséhez forduljon a folyékony gáz szállítójához ill. mindenképpen a törvény értelmében felhatalmazott szakemberhez.

Ha a tartály légtelenítés nem megfelelő, a begyűjtés során problémák léphetnek fel.

Ebben az esetben forduljon gázzszolgáltatójához.

Gáz átalakítás

A kazán más gáztípusra történő átállításához a következők szerint járjon el:

1. Távolítsa el az elülső burkolatot.
2. Állítsa a legnagyobb nyomást állító csavart (S) körülbelül közepes állásba, és csavarjon egy csavarfordulatot a legkisebb nyomást állító csavaron (R) a 3.12. pontban jelzettek szerint
3. Próbálja meg begyűjtani a kazánt, ha nem sikerül, folytassa azzal, hogy visszaállít egy csavarfordulatot a legnagyobb nyomást állító csavaron (S), majd próbálkozzon újra a begyűjtással. Ismétlje meg többször a műveletet, amíg eléri a kazán begyűjtését.
4. Végezze el a „3.12. – AZ ÉGŐ BESZABÁLYOZÁSA” pontban leírtak szerint a gáz típusának megfelelő CO₂ érték beszabályozását



MEGJEGYZÉS!

További információk a www.unicalag.it webhelyen, a kazán oldalának „Műszaki információk” szakaszában található

A gázváltotásnál módosítani kell a ventilátor legnagyobb fordulati és legkisebb fordulati FH és FL paramétereit.

(*) az értékeket lásd a FŰVÓKÁK – NYOMÁSOK – SZÁLLÍTÁSI MENNYISÉGEK TÁBLÁZATBAN)

M E T Á N	G P L	Szimb.	Leírás	Érték
		FH	Ventilátor: Legnagyobb fordulat	(*)
FL	Ventilátor: Legkisebb fordulat	(*)		

- az átalakítás befejeztével töltsse ki az előírt információkat a dokumentációs borítékban található adatsímkén, és helyezze el azt a kazán műszaki adatait tartalmazó adattábla mellett.

PÉLDA A CÍMKE KITÖLTÉSÉRE

	Data - Fecha Date - Datum	08, 09, 05
	Firma - Signature Unterschrift	
- Regolata per	<input type="checkbox"/>	
- Réglée pour	<input checked="" type="checkbox"/>	G 20
- Adjusted for	<input checked="" type="checkbox"/>	G 25
- Reglada para	<input checked="" type="checkbox"/>	G 30
- Eingestellt für	<input checked="" type="checkbox"/>	G 31

ETI 4530C

4.4 -A MŰKÖDÉSI PARAMÉTEREK PROGRAMOZÁSA



FIGYELEM!
A funkciót kizárólag a hivatalos Unical szervizesek használhatják.

SE ÜZEMI PARAMÉTEREK

Nyomja meg egyidejűleg a „**SÁRGA + VILÁGOSKÉK**” nyomógombot a Szerviz menübe történő belépéshez, és módosítsa az értékeket.

B PARAMÉTERMÓDOSÍTÁS művelet

Nyomja meg a **+ (PLUSZ) / - (MÍNUSZ)** nyomógombokat a módosításhoz

eBUS AZONOSÍTÁSI KÓDSZÁM

eBUS AZONOSÍTÁSI KÓDSZÁM

ÉRTÉKEK

MINIMUM:	MAXIMUM:	SZABVÁNYOS
0	10	0

C PARAMÉTERMÓDOSÍTÁS RÖGZÍTÉSE művelet

Nyomja meg a **SÁRGA** nyomógombot

A PARAMÉTERLEOLVASÁSI művelet

A **SÁRGA** nyomógomb megnyomása megjeleníti a standard beállítást.

AZ ÉGŐ MODULÁCIÓS SZINTJE

Folytassa a **(MÍNUSZ)** nyomógomb megnyomásával a paraméterek módosítását

Ismételje az **A-B-C** műveleti sorrendet az érték módosításához

ÉRTÉKEK

MINI-MUM:	MAXI-MUM:		SZABVÁNYOS	
			ALKON 34,5 - 50 c	ALKON 70 c
0	99	Metán	60	55
0	99	GPL	60	45

A SZIVATTYÚ UTÓKERINGTETÉSE

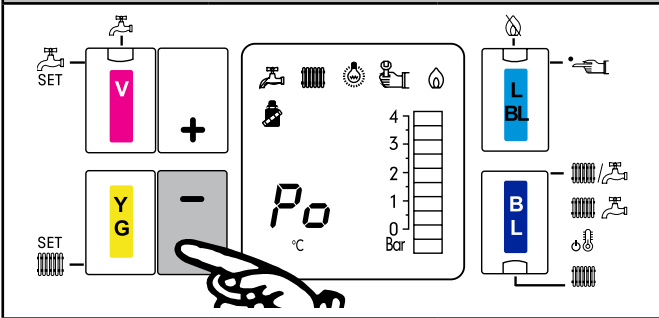

Folytassa a **(MÍNUSZ)** nyomógomb megnyomásával a paraméterek módosítását

Ismételje az **A-B-C** műveleti sorrendet az érték módosításához

ÉRTÉKEK

MINIMUM:	MAXIMUM:	SZABVÁNYOS
1 perc	10 perc	5 perc

LEGMAGASABB FŰTÉSI HŐMÉRSÉKLET

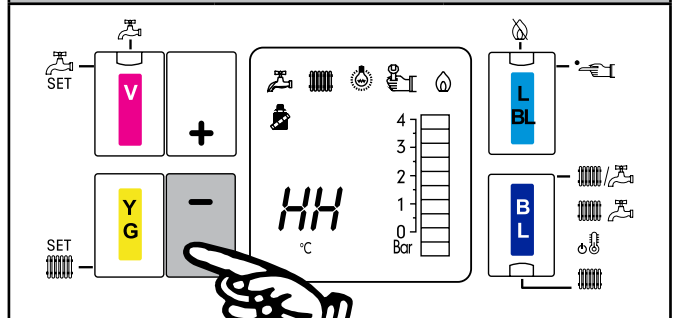

Folytassa a **(MÍNUSZ)** nyomógomb megnyomásával a paraméterek módosítását

Ismételje az **A-B-C** műveleti sorrendet az érték módosításához

ÉRTÉKEK

MINIMUM:	MAXIMUM:	SZABVÁNYOS
65 °C	85 °C	80 °C

MODULÁCIÓS SZIVATTYÚ LEGKISEBB MODULÁCIÓS SZINTJE

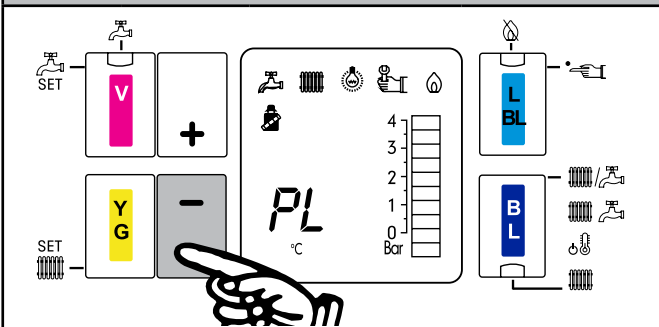

Folytassa a **(MÍNUSZ)** nyomógomb megnyomásával a paraméterek módosítását

Ismételje az **A-B-C** műveleti sorrendet az érték módosításához

ÉRTÉKEK

MINI-MUM:	MAXI-MUM:	SZABVÁNYOS	
0 %	99 %	ALKON 34,5 - 50	ALKON 70
		19	25

LEGALACSONYABB HASZNÁLATI MELEGVÍZ HŐMÉRSÉKLET (csak KÜLSŐ FORRALÓ esetén)

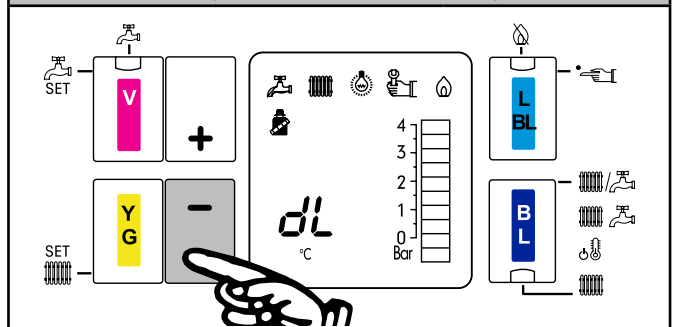

Folytassa a **(MÍNUSZ)** nyomógomb megnyomásával a paraméterek módosítását

Ismételje az **A-B-C** műveleti sorrendet az érték módosításához

ÉRTÉKEK

MINIMUM:	MAXIMUM:	SZABVÁNYOS
35 °C	45 °C	40 °C

LEGALACSONYABB FŰTÉSI HŐMÉRSÉKLET

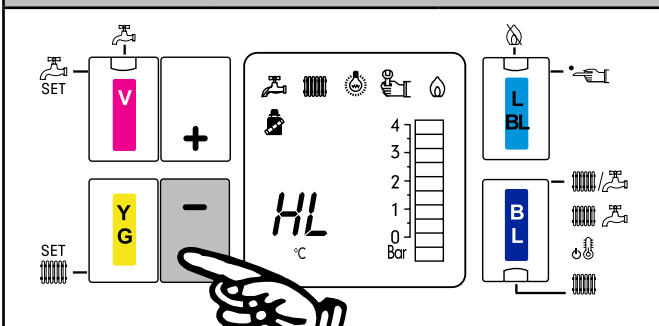

Folytassa a **(MÍNUSZ)** nyomógomb megnyomásával a paraméterek módosítását

Ismételje az **A-B-C** műveleti sorrendet az érték módosításához

ÉRTÉKEK

MINIMUM:	MAXIMUM:	SZABVÁNYOS
20 °C	60 °C	35 °C

LEGMAGASABB HŐMÉRSÉKLET (csak KÜLSŐ FORRALÓ esetén)

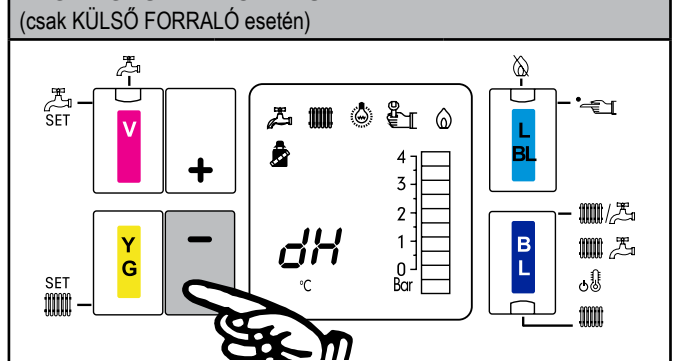

Folytassa a **(MÍNUSZ)** nyomógomb megnyomásával a paraméterek módosítását

Ismételje az **A-B-C** műveleti sorrendet az érték módosításához

ÉRTÉKEK

MINIMUM:	MAXIMUM:	SZABVÁNYOS
50 °C	65 °C	60 °C

4.5 - ELEKTROMOS BEKÖTÉS KAPCSOLÁSI RAJZA ALKON 50 c

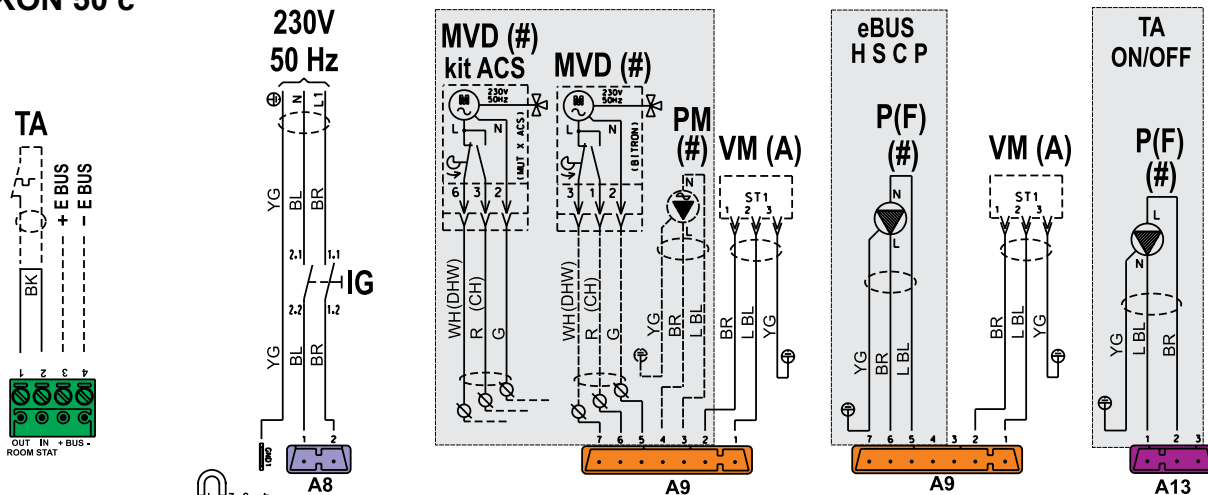

SZÍNEK	
BL	KÉK
BR	BARNA
BK	FEKETE
G	ZÖLD
L BL	VILÁGOSKÉK
OR	NARANCS
PK	RÓZSASZÍN
R	PIROS
Y	SÁRGA
YG	SÁRGA ZÖLD
WH	FEHÉR
VI	LILA

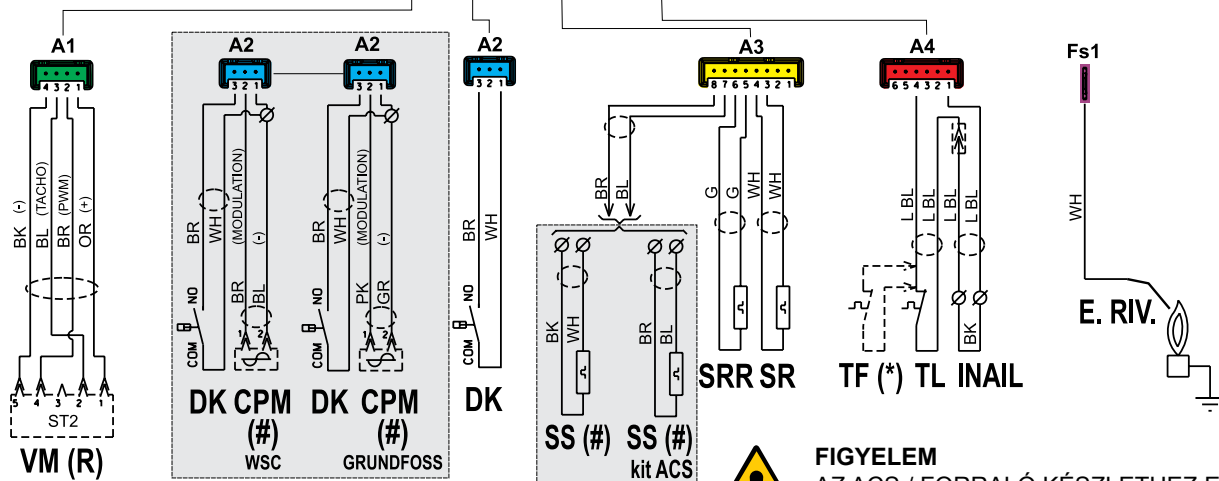
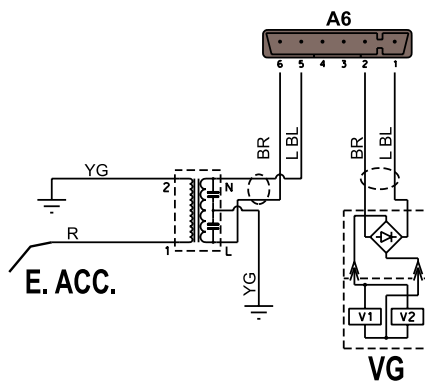
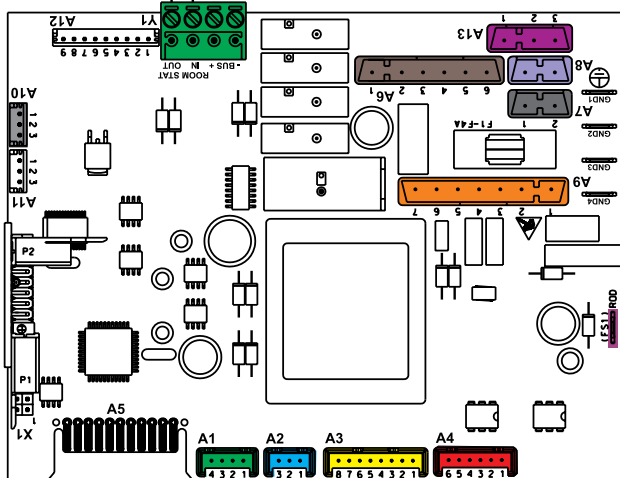

FIGYELEM
AZ ACS / FORRALÓ KÉSZLETHEZ EGY
MODULÁCIÓS KERINGTETŐT KELL TÁRSÍTANI

JELMAGYARÁZAT	
(#)	Opcionális készlet
(*)	Előkészítés
A1.....A13	Fogyasztók csatlakozói
CMP	Modulációs szivattyú vezérlése
DK	Vízhiányt megakadályozó biztonsági nyomáskapcsoló
e-BUS	Csatlakozó sorkapcsok HSCP / E8 hőszabályozás
E. ACC	Gyújtóelektroda
E. RIV	Érzékelő elektróda
MVD	Terelőszelep-motor (külső forraló)
MDV kit ACS	Használati melegvíz készlet, terelőszelep-motor

P(F)	Rögzített hozamú keringtető (Alkon 50 c – nem rendelhető)
PM	Moduláris keringtető
SR	Előre menő szonda
SRR	Visszatérő szonda
SS	Használati melegvíz szonda (Opcionális)
TL	Határoló termosztát
TF	Füst hőkapcsoló (Előkészítés)
VG	Gázszelep
VM	Modulációs ventilátor
TA	On/off szobatermosztát bekötésére szolgáló sorkapcsok

ALKON 70 c

SZÍNEK	
BL	KÉK
BR	BARNA
BK	FEKETE
G	ZÖLD
L BL	VILÁGOSKÉK
OR	NARANCS
PK	RÓZSASZÍN
R	PIROS
Y	SÁRGA
YG	SÁRGA ZÖLD
WH	FEHÉR
VI	LILA

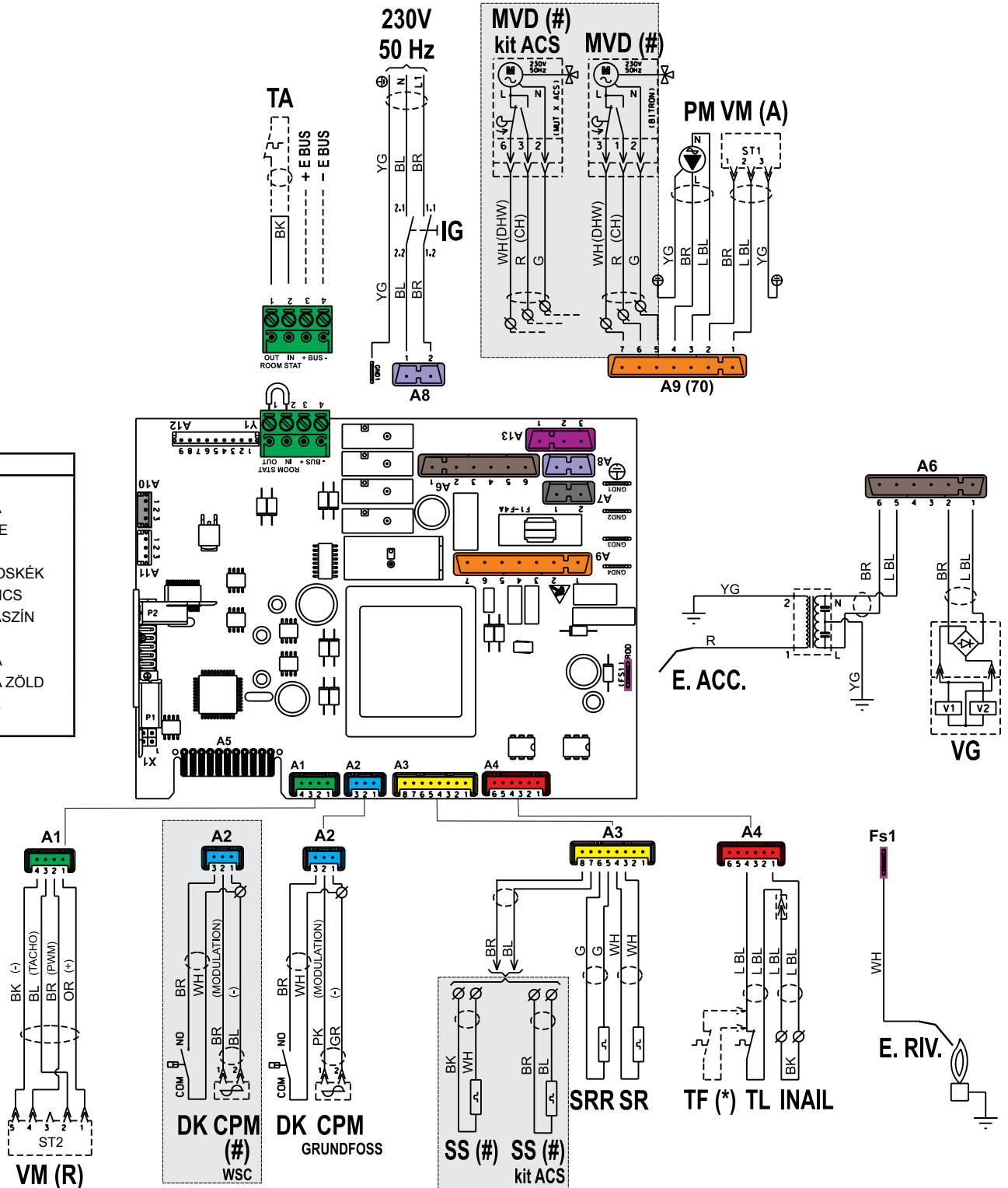

JELMAGYARÁZAT	
(#)	Opcionális készlet
(*)	Előkészítés
A1.....A13	Fogyasztók csatlakozói
CMP	Modulációs szivattyú vezérlése
DK	Vízhiányt megakadályozó biztonsági nyomáskapcsoló
e-BUS	HSCP / E8 hőszabályozás csatlakozási sorkapcsok
E. ACC	Gyújtóelektróda
E. RIV.	Érzékelő elektróda
MVD	Váltószelep motorja

MDV kit ACS	Használati melegvíz készlet, terelőszelvép-motor
PM	Moduláris keringtető
SR	Előre menő szonda
SRR	Visszatérő szonda
SS (#)	Használati melegvíz szonda (Opcionális)
TL	Határoló termosztát
TF (*)	Füst hőkapcsoló (Előkészítés)
VG	Gázszelep
VM	Modulációs ventilátor
TA	On/off szobatermosztát bekötésére szolgáló sorkapcsok

4.6 - HIBAKÓDOK

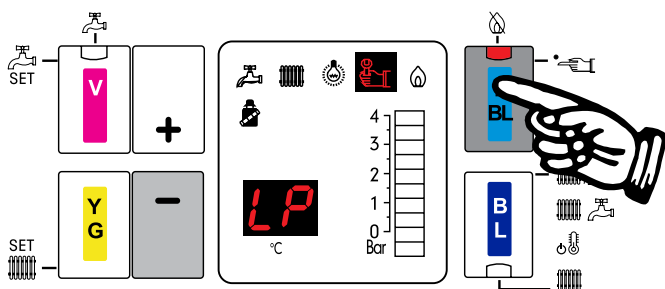

Vezérlőpanelek

A hibajelző ellenőrző fény kigyulladásakor nyomja meg a VILÁGOSKÉK nyomógombot, hogy ellenőrizze a kijelzőn a hibakódot.

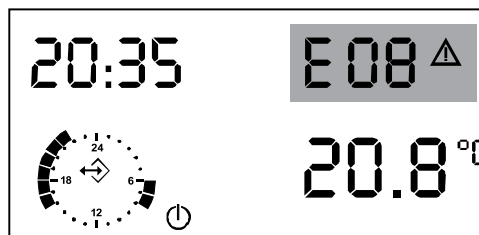

E8 hőszabályozás vezérlőegységének kijelzője (Opcionális)

A fűtőberendezésre vonatkozó hibakódokról tájékozódjon az E8 hőszabályozás vezérlőegységhez mellékelt „Használati utasítások” kézikönyv „Hibakeresés” pontjában.

(Szám) = Lásd a 2.2 pont jelmagyarázatát				
PANELKÓD	E8 KÓD	PRIORITÁS	LEÍRÁS	MEGOLDÁS
db	E13		A használati melegvíz érzékelőjének hibája (csak ha a kazánhoz külső forraló társul)	Ellenőrizze az érzékelő és/vagy a vezetékek hatékonyságát
LL	E32		Hálózati feszültség < 190 Vac	Ellenőrizze, hogy a hálózati feszültség < 190 Vac, ha a hálózati feszültség helyes, cserélje ki a vezérlőkártyát
dt	E15		A fűtési érzékelő által érzékelt hőmérséklet (SR) és a fűtési visszafolyó ág érzékelője által érzékelt hőmérsékleti (SRR) különbség > 35 °C	Ellenőrizze a beszerelést
rb	E14		VISSZATÉRŐ ÁG ÉRZÉKELŐJE 22 Segéd érzékelő (SRR) megszakadt	Ellenőrizze a kábelezést, és szükség esetén cserélje ki a segéd érzékelőt (22)
LC	E40		ELÉGTELEN VÍZKERINGÉS Elégtelen vízkeringés a primerkörü rendszerben (Δt 35 °C)	Ellenőrizze a keringető szivattyú (12) működését és sebességét - távolítsa el a fűtés rendszerből az esetleges dugulásokat - távolítsa el a használati meleg víz hőcserélőjéről a lerakódásokat.
Ht	E06		MAGAS HŐMÉRSÉKLET A kazán hőmérséklete túl magas	Ellenőrizze a keringető szivattyú működését, és szükség esetén tisztítsa meg a hőcserélőt (24)
LF	E05		A lángjel elvesztése a működés közben	Nyomja meg a panelen a kioldó nyomógombot
--	E04		A gyújtási fázis közben nincs lángérzékelés	Nyomja meg a panelen a kioldó nyomógombot
FL	E24		A VENTILÁTOR SEBESSÉGE NEM KONTROLLÁLHATÓ A ventilátor sebessége ingadozik, a kívánt sebességet nem éri el.	Ellenőrizze a ventilátor (18) működését és a csatlakozásokat
FH	E26		A VENTILÁTOR SEBESSÉGE NEM KONTROLLÁLHATÓ A ventilátor sebessége ingadozik, és meghaladja az előírt sebességet	Ellenőrizze a ventilátor (18) működését és a csatlakozásokat
LP	E08		Vízhiány	Végezze el a hidraulikus rendszer feltöltését

F_r	E16		FAGYÁS HŐCSERÉLŐ (24) A rendszer a hőcserélő befagyását érzékelte. Ha a fűtés érzékelője 2 °C-nál kisebb hőmérsékletet mér, nem engedélyezi az égő bekapcsolását egészen addig, amíg a hőmérséklet 5 °C fölé nem emelkedik.	Kapcsolja ki az áramellátást, zárja el a gázcsapot, és olvassza ki óvatosan a hőcserélőt.
H_L	E01		BIZTONSÁGI TERMOSZTÁT A biztonsági hőkapcsoló beavatkozása (10)	Nyomja meg a reset gombot a kezelőfelületen, illetve ellenőrizze, hogy a termosztát vagy a vezetékai nem szakadtak-e meg
H_b	E12		FŰTÉSI VÍZ ÉRZÉKELŐ (11) Üzemzavar a fűtési víz érzékelőn	Ellenőrizze az érzékelő működőképességét (lásd Ellenállás/ Hőmérséklet táblázat) (4. bekezdés), ill. bekötését.
F_P	E30		GYÁRI PARAMÉTEREK A gyári beállítású paraméterek változása esetleges elektromágneses interferencia következtében.	Nyomja meg a reset gombot, és ha az üzemzavar nem tűnik el, cserélje ki a vezérlőpanelt
F_d	E11		PARAZITALÁNG Már gyújtás közben káros lángokat érzékel	Ellenőrizze a gyújtó/lángérz. elektródát, távolítsa el az esetleges oxidációt, nyomja meg a reset gombot, és ha az üzemzavar nem tűnik el, cserélje ki az elektródát (4).
U_L	E20		PARAZITALÁNG Láng érzékelés a kikapcsolást követően	Ellenőrizze a kábelelést és a gázszelep (3) esetleges szivárgásait, szükség esetén cserélje ki a gázszelepet.
I_F	E10		Belső hiba	Cserélje ki a vezérlőkártyát.
S_r			KARBANTARTÁSI IGÉNY 10 000 begyújtást vagy az égő 2000 működési óráját követően jelzi, hogy a kazánnak karbantartásra van szüksége.	A kód villogása nem gátolja a kazán rendes működését. Végezze el a készülék karbantartását, és azt követően nullázza le a számlálót a paraméterek menüben [r] kiválasztásával és a megfelelő feloldó kódszám beillesztésével.



A 2002/96/EK irányelv rendelkezéseinek megfelelő ártalmatlanításra vonatkozó utasítások

A termék hasznos élettartama végén nem helyezhető háztartási hulladékba. A terméket leadhatja egy a helyi illetékes szervek által üzemeltetett gyűjtőközpontban, vagy egy olyan viszonteladónál, aki felajánlja ezt a szolgáltatást.

Egy háztartási gép külön hulladékként történő kezelésével elkerülhetők a környezetre és az emberi egészségre káros következmények, valamint lehetővé válik a készülék alapanyagainak újrahasznosítása, amellyel jelentős energia és nyersanyag takarítható meg.

Unical[®]



www.unical.eu

CE 00334808 - 1. kiadás 02/14 / 1st edition 02/14

Unical AG S.p.A. 46033 casteldario - mantova - italia - tel. +39 0376 57001 - fax +39 0376 660556
info@unical-ag.com - export@unical-ag.com - www.unical.eu

Az Unical vállalat nem tekinthető felelősnek a kézikönyvben lévő esetleges pontatlanságokért, ha azok nyomdai vagy átírási hibának tudhatók be. Ugyanígy fenntartja magának a jogot, hogy a termékein elvégezze a hasznosnak vagy szükségesnek ítélt változtatásokat az alapvető tulajdonságok megváltoztatása nélkül.

Unical declines every responsibility for the possible inaccuracies if owed to errors of transcript or press.
Also reserves the right to bring those changes that it will hold necessary to its own products or profits, without jeopardizing its essential characteristics.